

**FORGE
ADOUR**

SAAF CBN



FR - ES - DE - IT - NL - EN





FR - Indispensable : Tournevis cruciforme et à fente, clé plate, clé Allen, gants de montage
Recommandée pour le travail : Visseuse sans fil avec embout long, couple moyen, tapis, montage à 2 personnes



ES - Absolutamente necesario: Destornillador de estrella y ranurado, llave fija, llave Allen, guantes de montaje
Recomendado: Atornillador eléctrico con punta larga, par medio, base de apoyo, montaje con 2 personas



DE - Unbedingt benötigt: Kreuzschlitz- und Schlitz-schraubendre her, Maulschlüssel, Inbusschlüssel, Montagehandschuhe
Empfohlen: Akkuschauber mit langem Bitaufsatz, mittlerer Drehmoment, Unterlage, Aufbau mit 2 Personen

IT - Assolutamente necessario: Cacciavite a croce e a intaglio, chiave a forchetta, chiave a brugola, guanti da montaggio
Consigliato: Avvitatore a batteria con punta lunga, coppia media, tappetino, montaggio con 2 persone



NL - Absoluut noodzakelijk: Kruiskop- en sleufschroevendraaier, steeksleutel, inbussleutel, montagehandschoenen
Aanbevolen: Accuschroefboormachine met lange bit, medium koppel, onderlegger, montage met 2 personen



EN - Essential: Phillips and slotted screwdrivers, wrench, Allen key, assembly gloves
Recommended: Cordless screwdriver with long bit attachment, medium torque, mat, assembly with 2 people

■ LES BONNES PRATIQUES



Les cuisines extérieures et chariots Forge Adour sont conçus pour offrir à votre plancha un support pratique, robuste et élégant, tout en facilitant vos moments de convivialité. Les chariots sont conçus avec des tablettes rabattables équipées de vérins hydrauliques pouvant supporter jusqu'à 10 kg, ils apportent un confort d'utilisation optimal et une grande modularité.

Pour préserver leur esthétique et leur longévité, quelques bonnes pratiques sont à adopter :

- N'appliquez jamais directement de produits dégraissants ou nettoyants sur le support ou le chariot afin d'éviter toute décoloration de la peinture. Utilisez toujours un chiffon ou une éponge humide imprégnée de produit adapté.
- Avant de ranger votre plancha sur son support, débranchez systématiquement la bouteille de gaz et stockez-la à l'extérieur dans un endroit sec, ventilé et éloigné de toute source de chaleur.
- Rangez toujours votre plancha et votre chariot dans un espace protégé de l'humidité et des risques de chocs.
- En cas de longue période d'inutilisation, privilégiez un stockage dans un endroit sec et à l'abri des intempéries.

Pensés pour durer et accompagner vos moments de partage, les chariots et cuisines extérieures Forge Adour allient praticité, design et fiabilité. Associés à nos housses de protection spécialement conçues, ils garantissent la conservation et la performance de votre équipement au fil des saisons.

■ LAS BUENAS PRÁCTICAS



Las cocinas exteriores y los carros Forge Adour están diseñados para ofrecer a su plancha un soporte práctico, robusto y elegante, al tiempo que facilitan sus momentos de convivencia. Los carros están diseñados con estantes abatibles equipados con cilindros hidráulicos que pueden soportar hasta 10 kg, lo que proporciona una comodidad de uso óptima y una gran modularidad.

Para preservar su estética y durabilidad, es necesario adoptar algunas buenas prácticas:

- Nunca aplique directamente productos desengrasantes o limpiadores sobre el soporte o el carro para evitar la decoloración de la pintura. Utilice siempre un paño o una esponja húmeda impregnada con un producto adecuado.
- Antes de guardar la plancha en su soporte, desconecte siempre la bombona de gas y guárdela en el exterior, en un lugar seco, ventilado y alejado de cualquier fuente de calor.
- Guarde siempre la plancha y el carro en un lugar protegido de la humedad y de posibles golpes.
- Si no va a utilizarla durante un periodo prolongado, guárdela en un lugar seco y protegido de las inclemencias del tiempo.

Diseñados para durar y acompañarle en sus momentos de convivencia, los carros y cocinas de exterior Forge Adour combinan practicidad, diseño y fiabilidad. Junto con nuestras fundas protectoras especialmente diseñadas, garantizan la conservación y el rendimiento de su equipo a lo largo de las estaciones.

■ BEWÄHRTE VERFAHREN



Die Außenküchen und Wagen von Forge Adour wurden entwickelt, um Ihrer Plancha eine praktische, robuste und elegante Unterlage zu bieten und gleichzeitig Ihre geselligen Momente zu erleichtern. Die Wagen sind mit klappbaren Ablagen ausgestattet, die mit Hydraulikzylindern versehen sind und bis zu 10 kg tragen können. Sie bieten optimalen Bedienkomfort und eine hohe Modularität.

Um ihre Ästhetik und Langlebigkeit zu erhalten, sollten Sie einige bewährte Praktiken befolgen:

- Tragen Sie niemals direkt Fettlöser oder Reinigungsmittel auf den Ständer oder Wagen auf, um eine Verfärbung der Farbe zu vermeiden. Verwenden Sie immer ein feuchtes Tuch oder einen Schwamm, der mit einem geeigneten Produkt getränkt ist.
- Bevor Sie Ihre Plancha auf dem Ständer verstauen, trennen Sie immer die Gasflasche vom Gerät und lagern Sie sie im Freien an einem trockenen, gut belüfteten Ort, fern von Wärmequellen.
- Bewahren Sie Ihre Plancha und Ihren Wagen immer an einem Ort auf, der vor Feuchtigkeit und Stößen geschützt ist.
- Bei längerer Nichtbenutzung sollten Sie die Geräte an einem trockenen und wettergeschützten Ort lagern.

Die Wagen und Außenküchen von Forge Adour sind auf Langlebigkeit ausgelegt und begleiten Sie bei Ihren gemeinsamen Momenten. Sie verbinden Funktionalität, Design und Zuverlässigkeit. In Kombination mit unseren speziell entwickelten Schutzhüllen garantieren sie den Erhalt und die Leistungsfähigkeit Ihrer Geräte über viele Jahre hinweg.

■ LE BUONE PRATICHE



Le cucine da esterno e i carrelli Forge Adour sono progettati per offrire alla vostra plancha un supporto pratico, robusto ed elegante, facilitando al contempo i vostri momenti di convivialità. I carrelli sono dotati di ripiani ribaltabili con martinetti idraulici in grado di sostenere fino a 10 kg, garantendo un comfort di utilizzo ottimale e una grande modularità.

Per preservarne l'estetica e la durata, è necessario adottare alcune buone pratiche:

- Non applicare mai prodotti sgrassanti o detergenti direttamente sul supporto o sul carrello per evitare lo scolorimento della vernice. Utilizzare sempre un panno o una spugna umida imbevuta di un prodotto adatto.
- Prima di riporre la plancha sul supporto, scollegare sistematicamente la bombola del gas e conservarla all'esterno in un luogo asciutto, ventilato e lontano da fonti di calore.
- Riporre sempre la plancha e il carrello in un luogo protetto dall'umidità e dal rischio di urti.
- In caso di inutilizzo prolungato, preferite un luogo asciutto e al riparo dalle intemperie.

Progettati per durare e accompagnare i vostri momenti di condivisione, i carrelli e le cucine da esterno Forge Adour combinano praticità, design e affidabilità. Abbinati alle nostre coperture protettive appositamente progettate, garantiscono la conservazione e le prestazioni delle vostre attrezzature nel corso delle stagioni.

■ GOEDE PRAKTIJKEN



De buitenkeukens en karren van Forge Adour zijn ontworpen om uw plancha een praktische, robuuste en elegante ondersteuning te bieden en tegelijkertijd uw gezellige momenten te vergemakkelijken. De karren zijn ontworpen met neerklapbare planken die zijn uitgerust met hydraulische cilinders die tot 10 kg kunnen dragen. Ze bieden optimaal gebruikskomfort en een grote modulariteit.

Om hun esthetiek en duurzaamheid te behouden, zijn er enkele goede praktijken die u in acht moet nemen:

- Breng nooit rechtstreeks ontvettings- of reinigingsmiddelen aan op de steun of de kar om verkleuring van de verf te voorkomen. Gebruik altijd een vochtige doek of spons die is doordrenkt met een geschikt product.
- Voordat u uw plancha op de standaard plaatst, moet u altijd de gasfles loskoppelen en buiten op een droge, geventileerde plaats uit de buurt van warmtebronnen bewaren.
- Berg uw plancha en trolley altijd op in een ruimte die beschermd is tegen vocht en stoten.
- Als u de plancha gedurende langere tijd niet gebruikt, bewaar hem dan op een droge plaats, beschermd tegen weersinvloeden.

De karren en buitenkeukens van Forge Adour zijn ontworpen om lang mee te gaan en uw gezellige momenten te verrijken. Ze combineren functionaliteit, design en betrouwbaarheid. In combinatie met onze speciaal ontworpen beschermhoezen garanderen ze dat uw apparatuur in alle seizoenen in goede staat blijft en optimaal presteert.

■ BEST PRACTICES



Forge Adour outdoor kitchens and trolleys are designed to provide your plancha with a practical, sturdy and elegant support, while making your social gatherings easier. The trolleys are designed with folding shelves equipped with hydraulic jacks that can support up to 10 kg, providing optimal ease of use and great modularity.

To preserve their appearance and longevity, there are a few best practices to follow:

- Never apply degreasing or cleaning products directly to the stand or trolley to avoid discolouring the paint. Always use a damp cloth or sponge impregnated with a suitable product.
- Before storing your plancha on its stand, always disconnect the gas cylinder and store it outside in a dry, ventilated place away from any source of heat.
- Always store your plancha and trolley in a place that is protected from humidity and impact.
- If you are not going to use your plancha for a long period of time, store it in a dry place away from the elements.

Designed to last and enhance your moments of sharing, Forge Adour trolleys and outdoor kitchens combine practicality, design and reliability. Combined with our specially designed protective covers, they guarantee the preservation and performance of your equipment throughout the seasons.

**CONTENU DU CARTON - CONTENIDO DE LA CAJA - PACKUNGSINHALT
 CONTENUTO DELLA CONFESIONE - DE INHOUD VAN DE DOOS - PACKAGE CONTENTS**

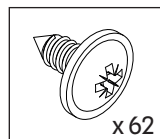
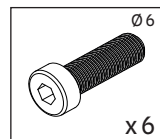
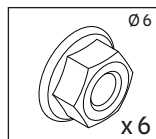
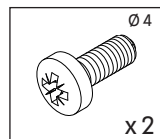
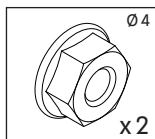
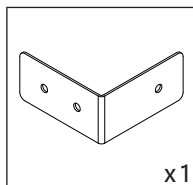
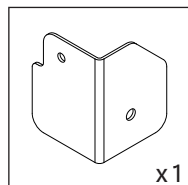
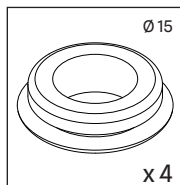
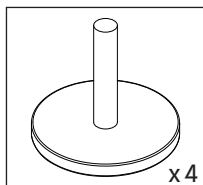
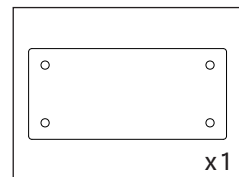
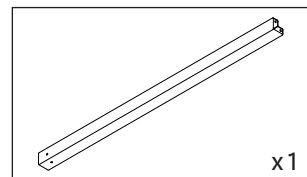
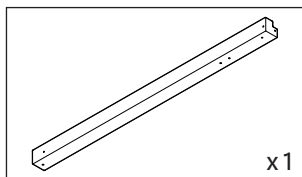
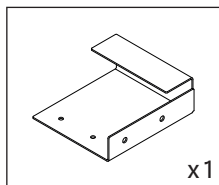
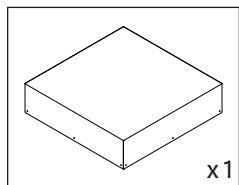
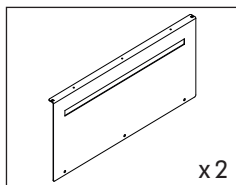
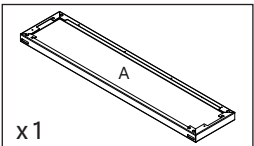
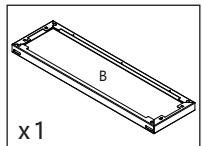
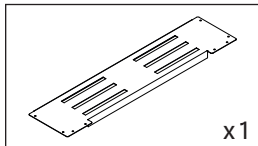
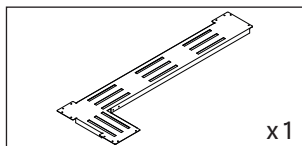
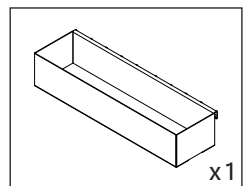
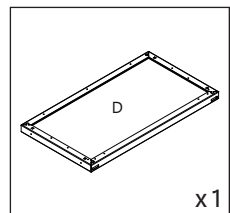
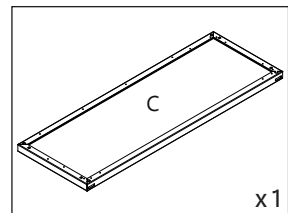
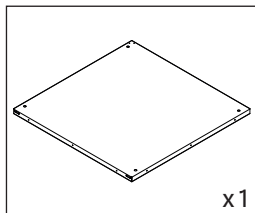
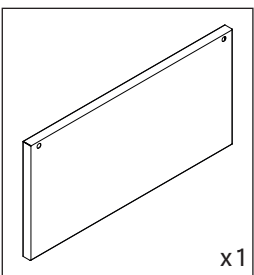
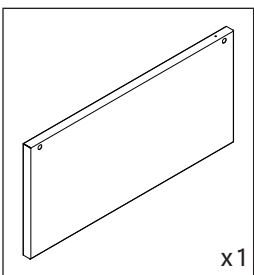
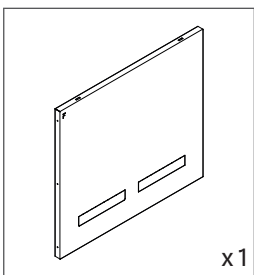
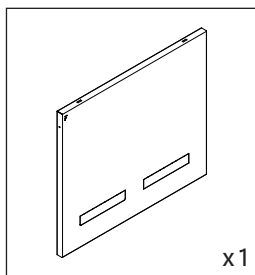

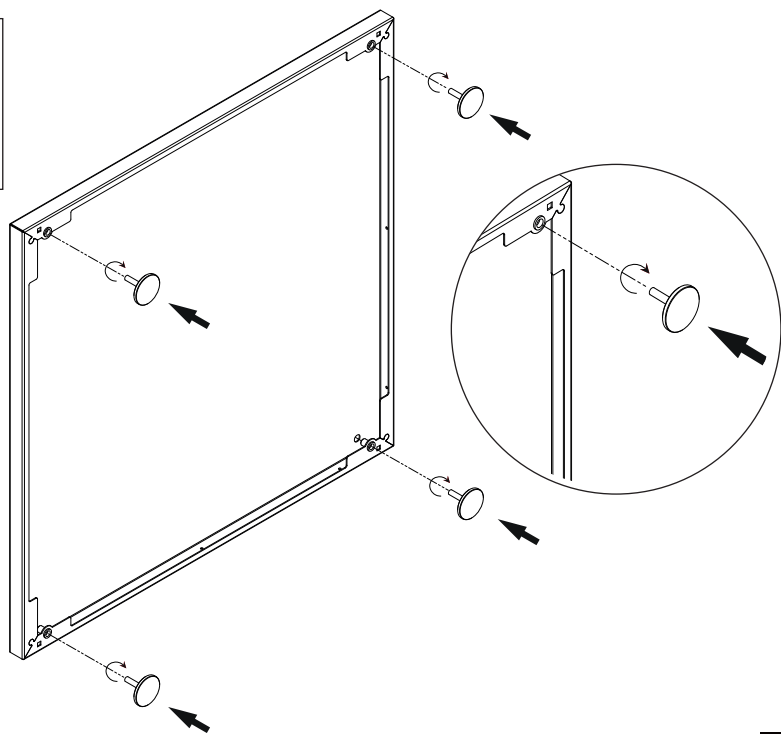
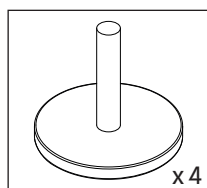
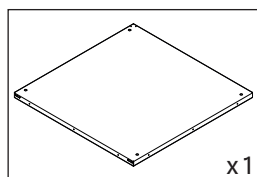
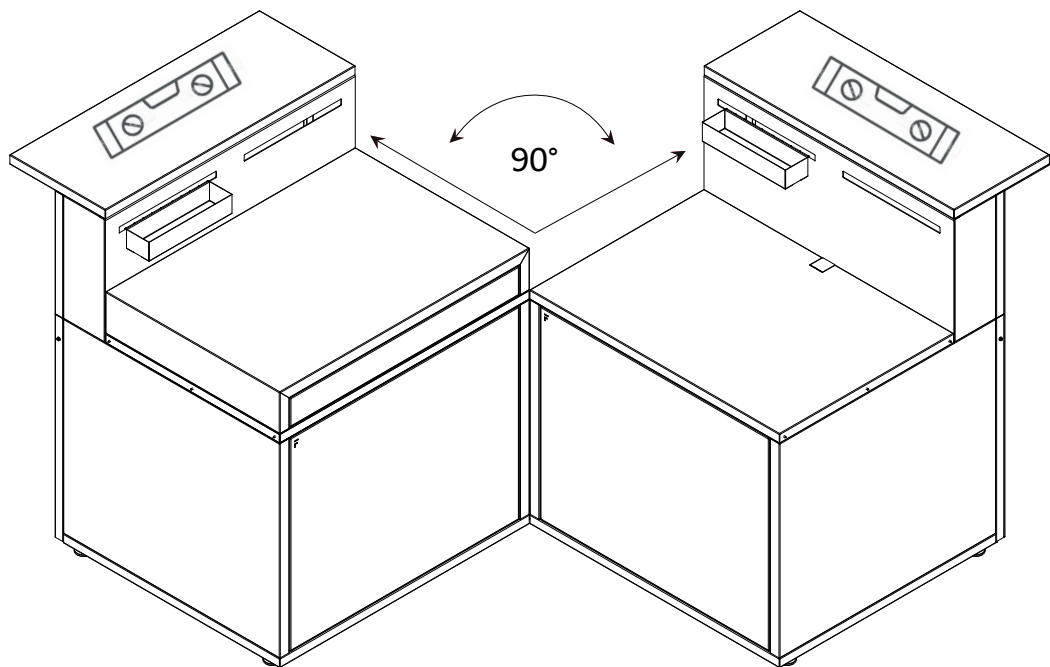

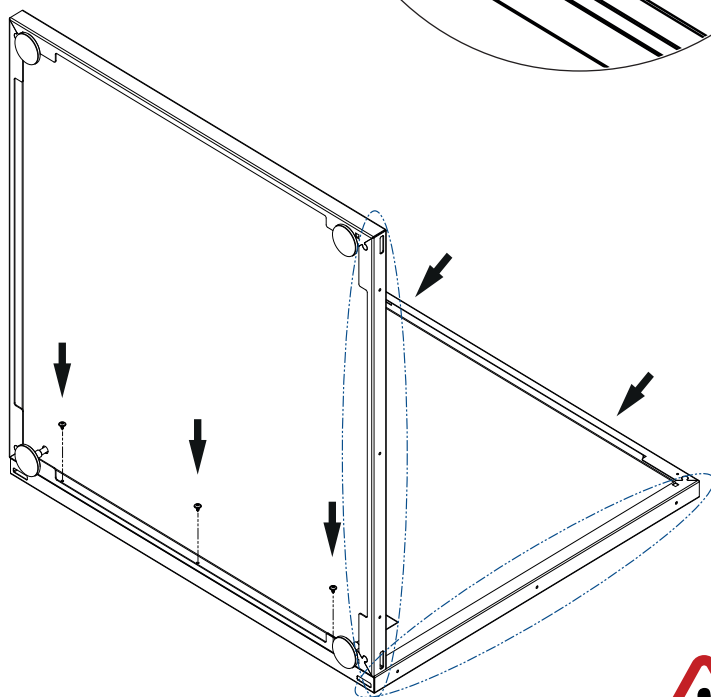
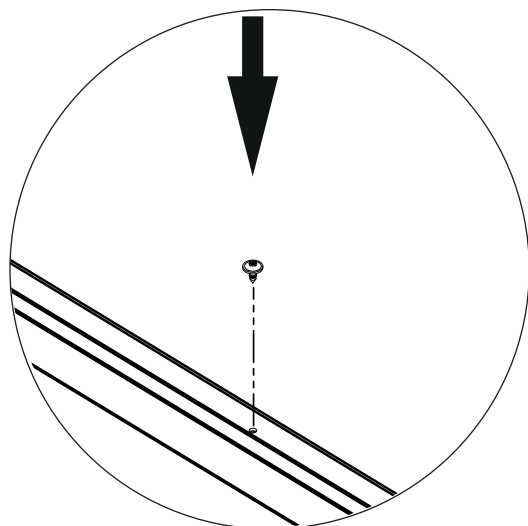
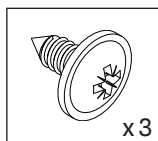
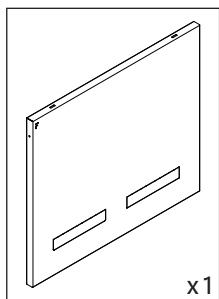

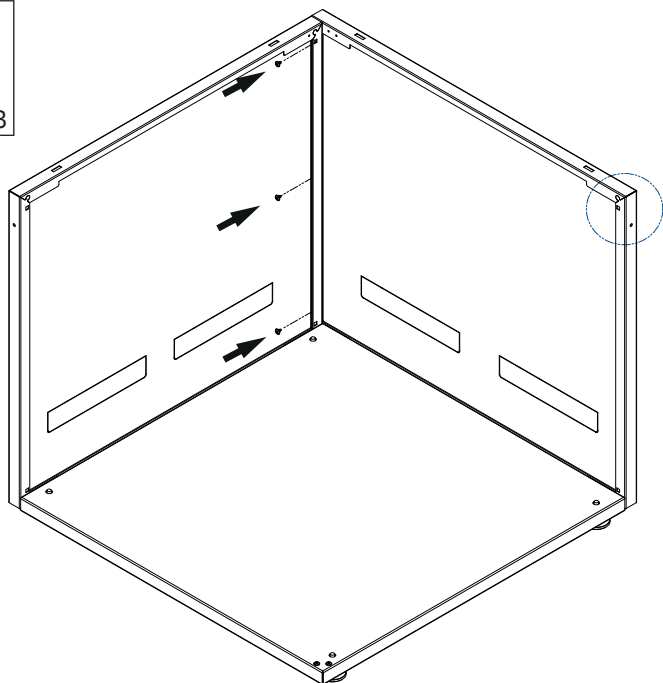
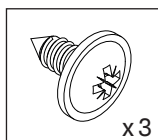
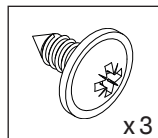
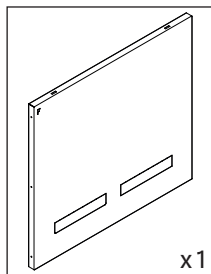
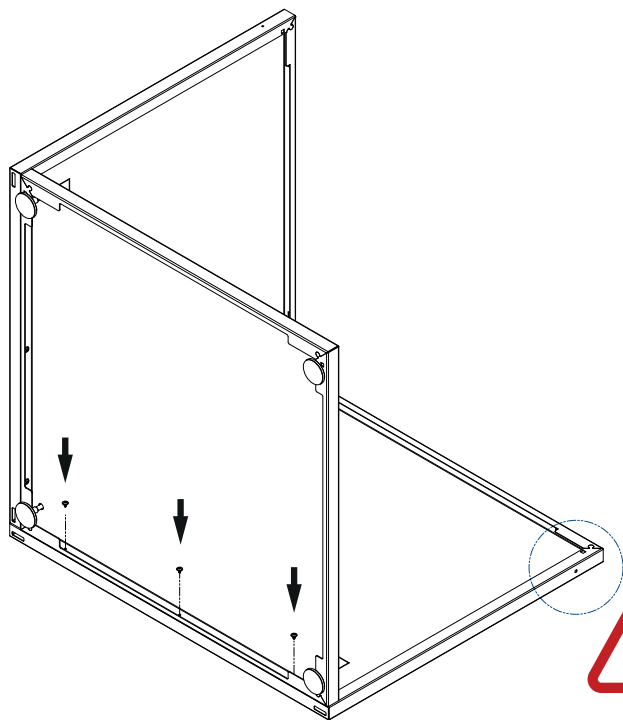

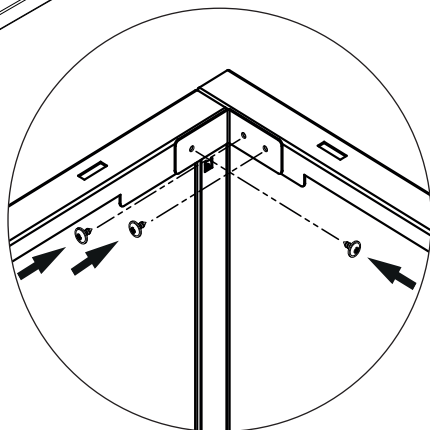
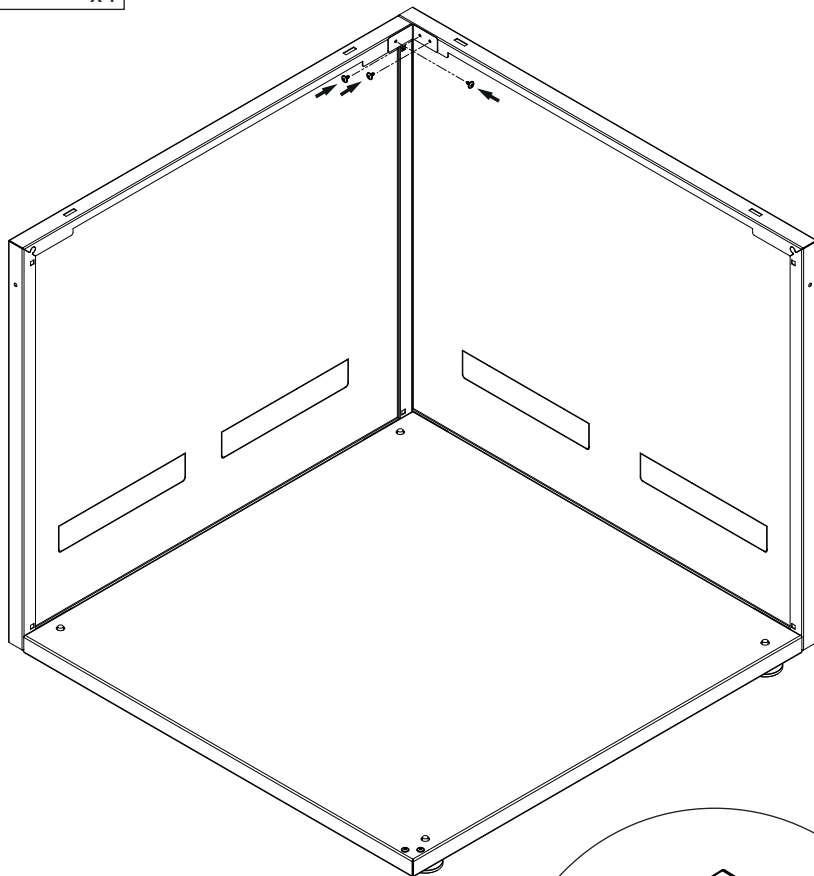
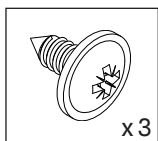
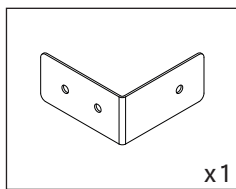

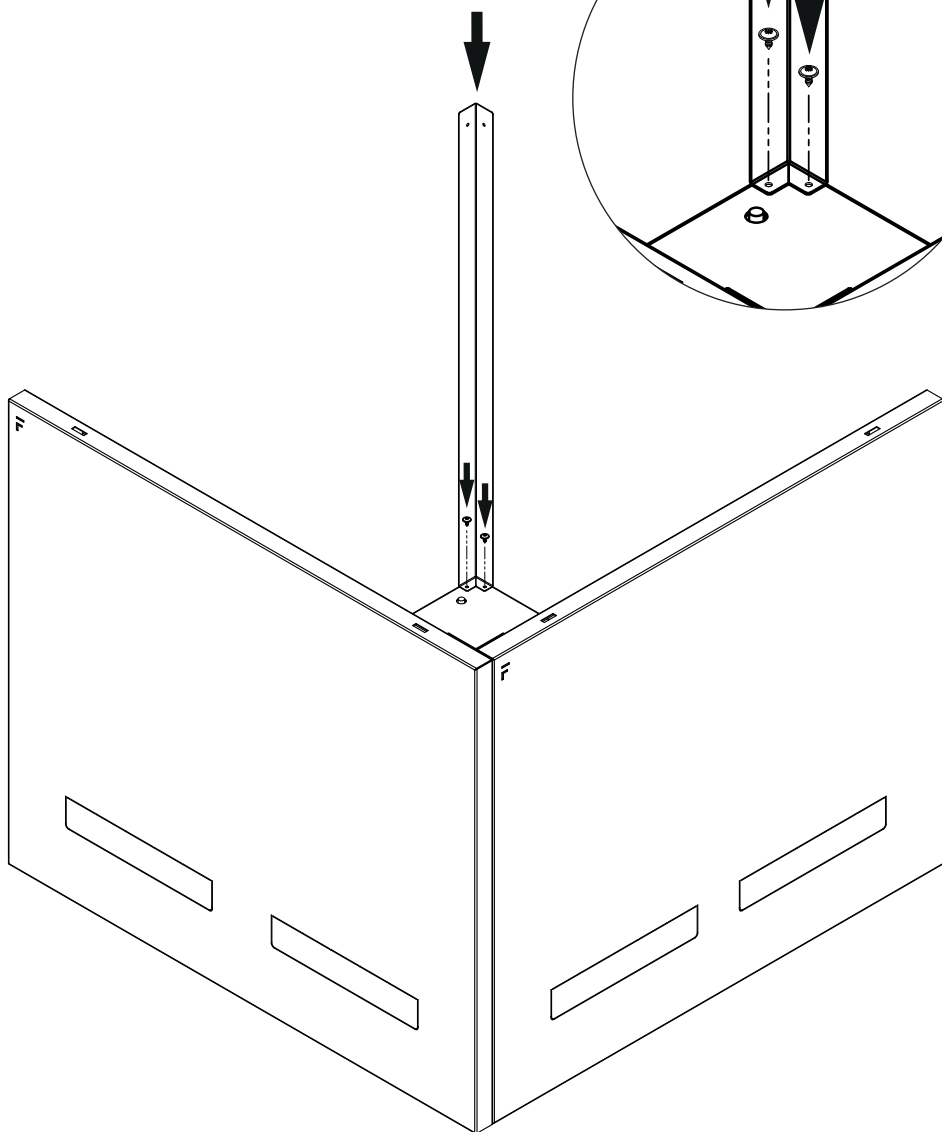
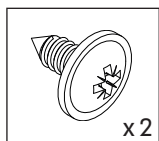
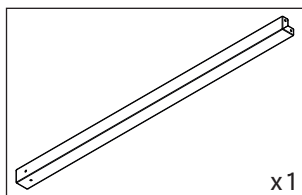

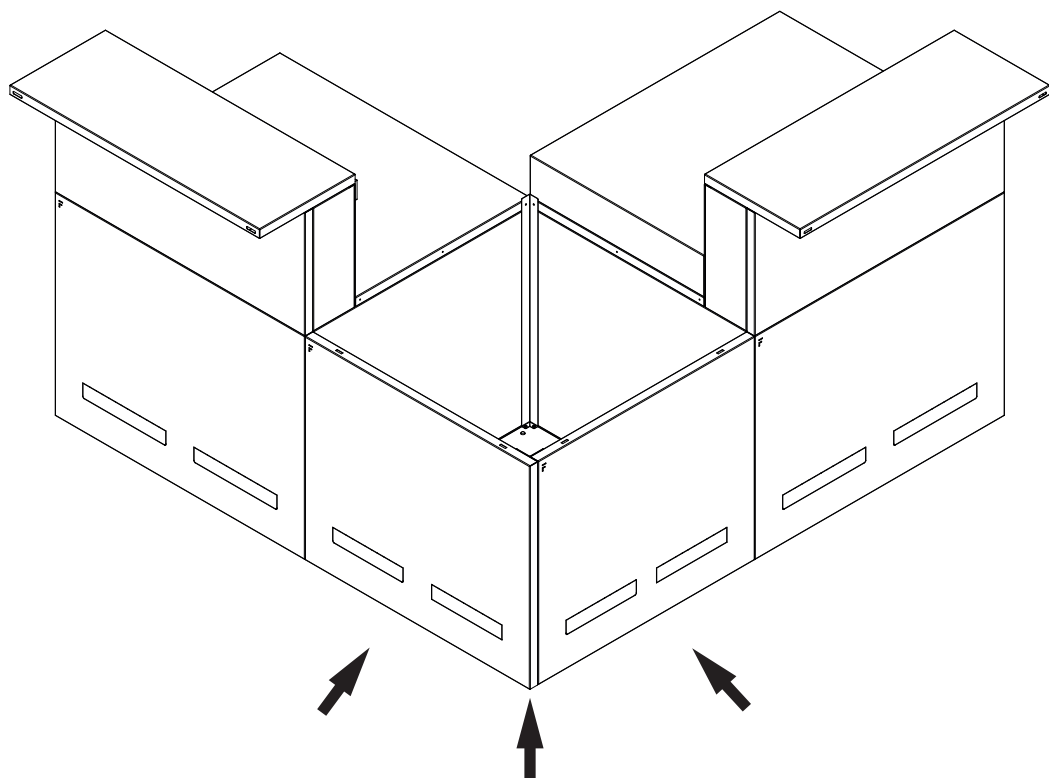

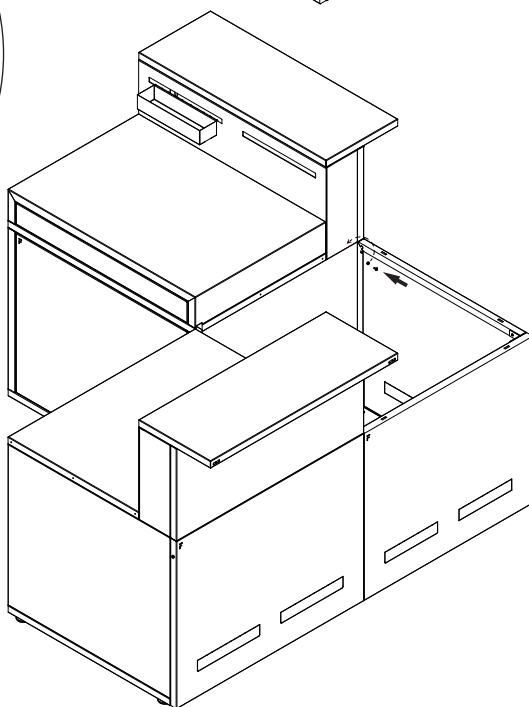
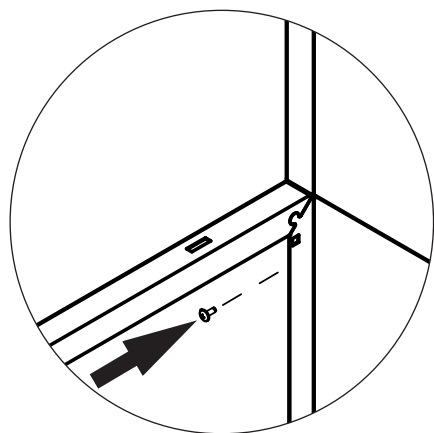
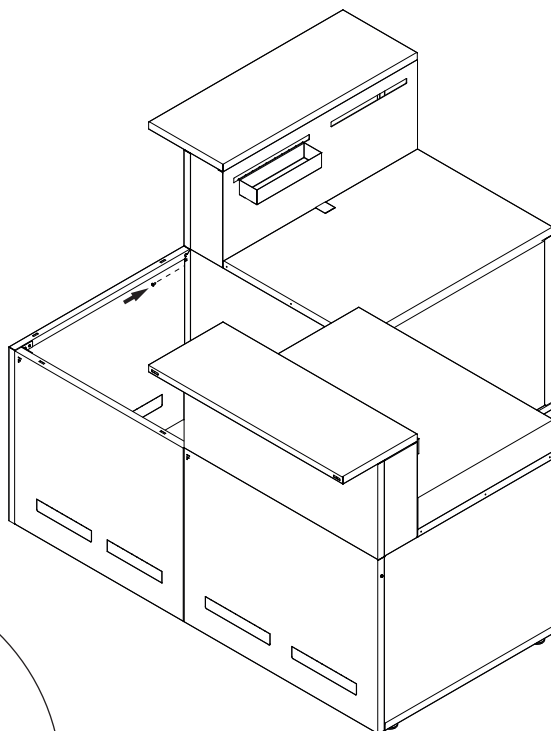
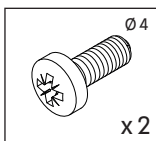
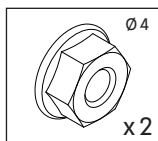

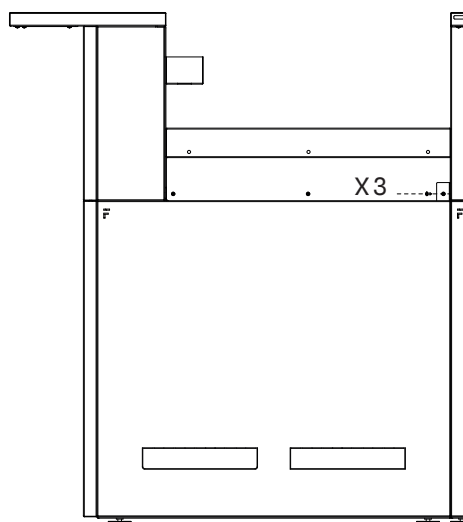
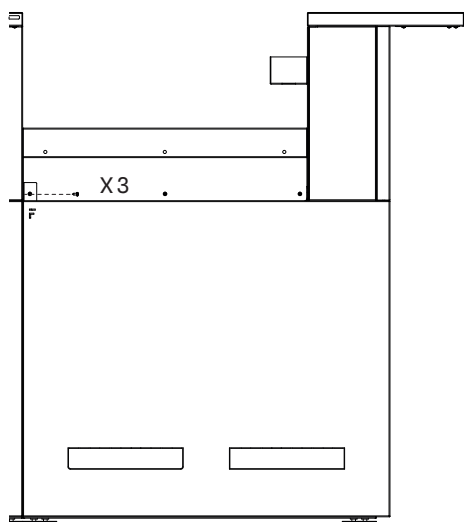
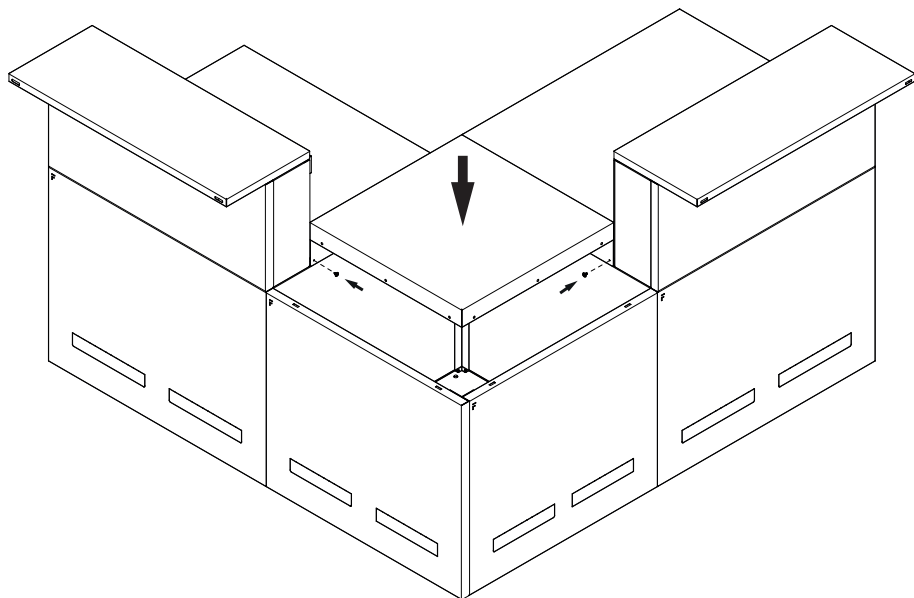
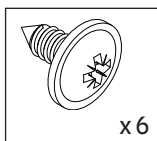
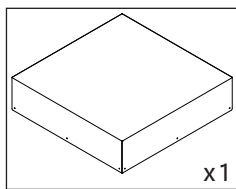

- FR** DEUX OPTIONS : module adossé au mur ou séparé
ES DOS OPCIONES: módulo pegado a la pared o separado
DE ZWEI OPTIONEN: Modul an der Wand befestigt oder separat
IT DUE OPZIONI: modulo fissato al muro o separato
NL TWEE OPTIES: module aan de muur bevestigd of afzonderlijk
EN TWO OPTIONS: module attached to the wall or separate

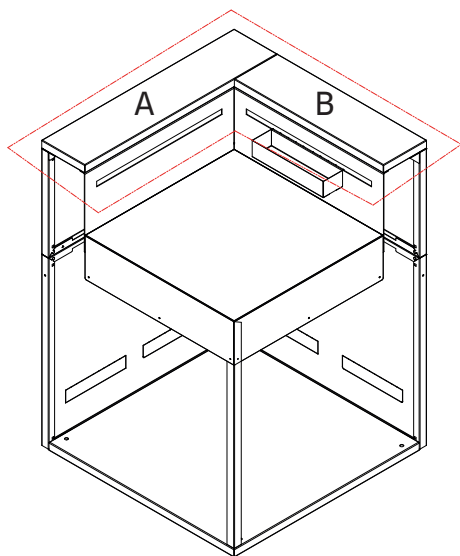

OPTION 1

- FR** OPTION 1 : module adossé au mur
ES OPCIÓN 1: módulo pegado a la pared
DE OPTION 1: modul an der Wand befestigt
IT OPZIONE 1: modulo fissato al muro
NL OPTIE 1: module aan de muur bevestigd
EN OPTION 1: module attached to the wall

OPTION 2

- FR** OPTION 2 : séparé
ES OPCIÓN 2: separado
DE OPTION 2: separat
IT OPZIONE 2: separato
NL OPTIE 2: afzonderlijk
EN OPTION 2: separate

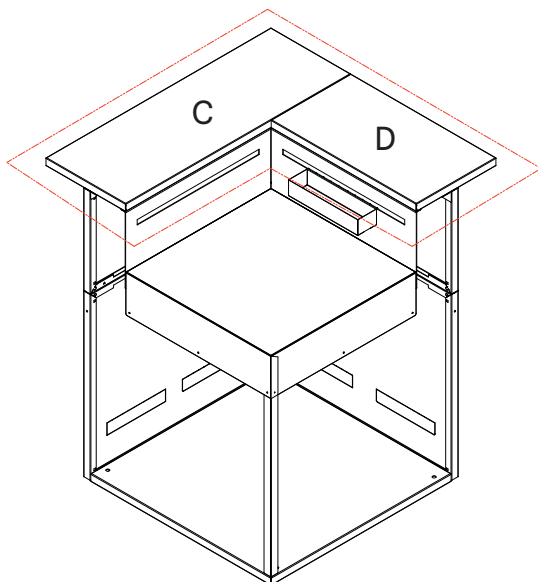

OPTION 1

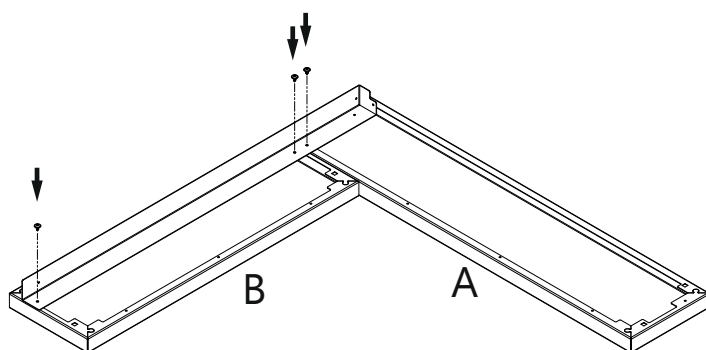
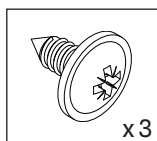
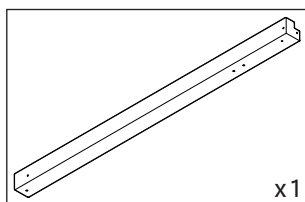
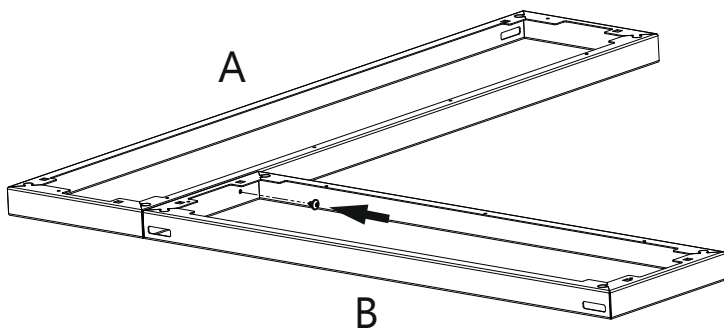
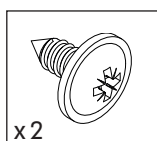
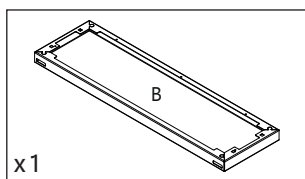
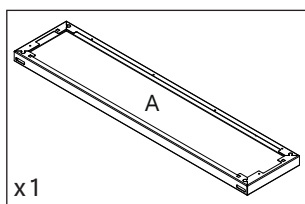
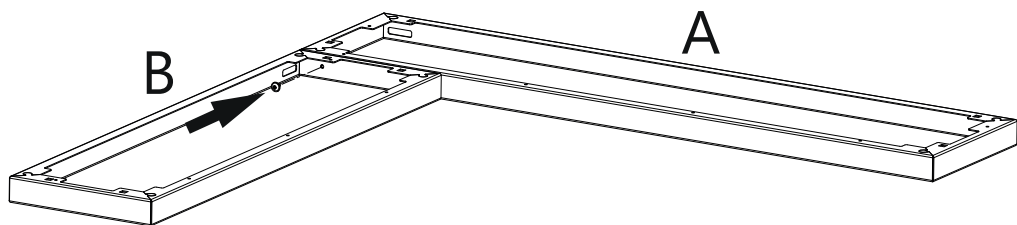

OPTION 1

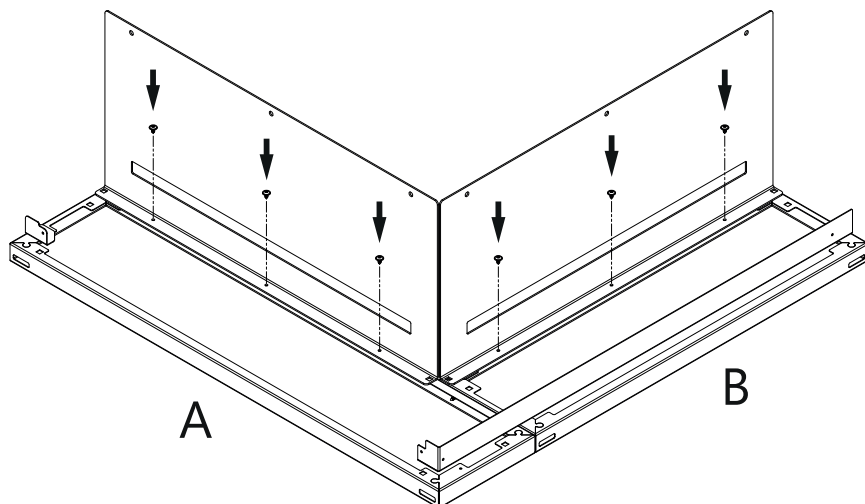
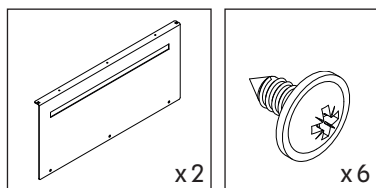
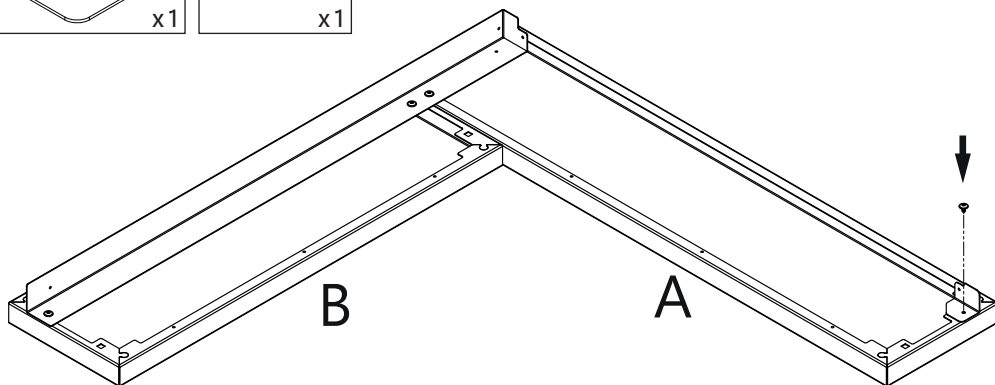
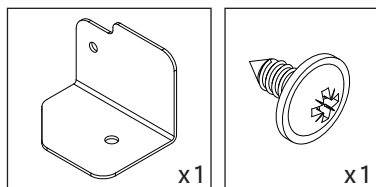

OPTION 2

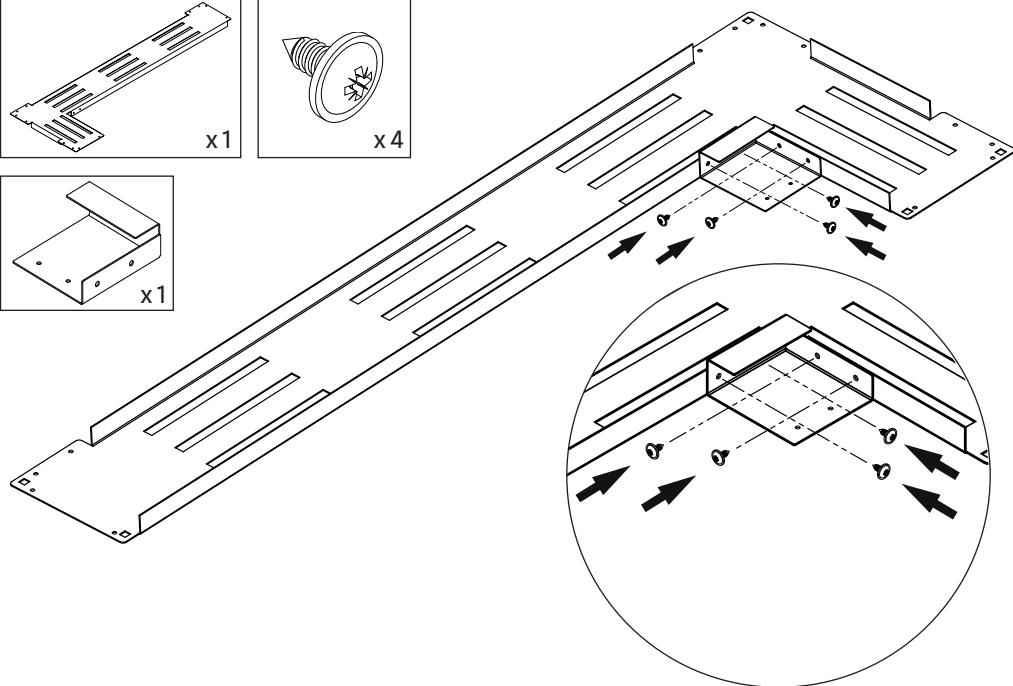
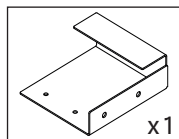
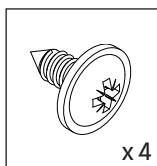
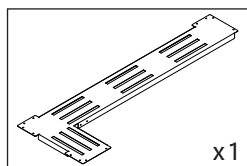
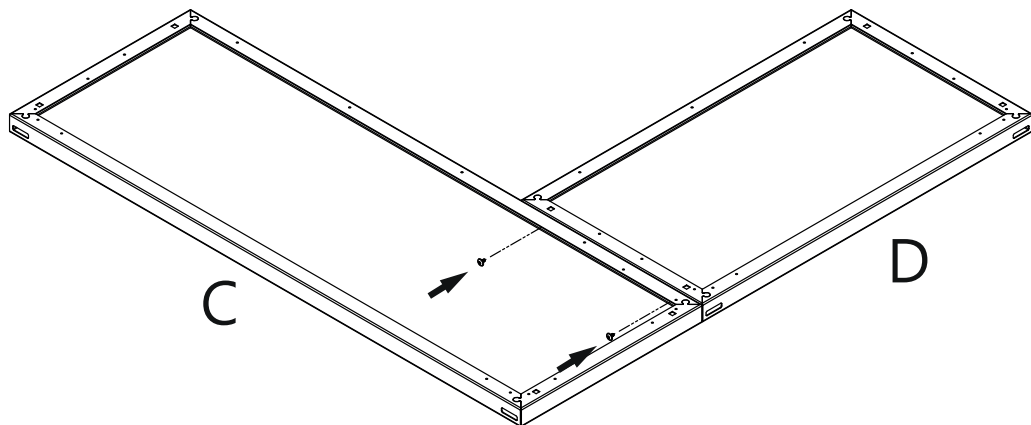
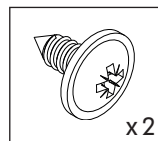
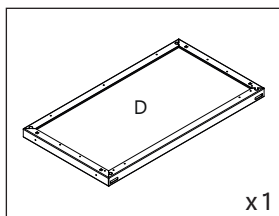
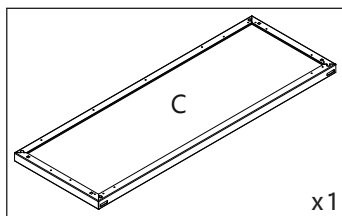

OPTION 2

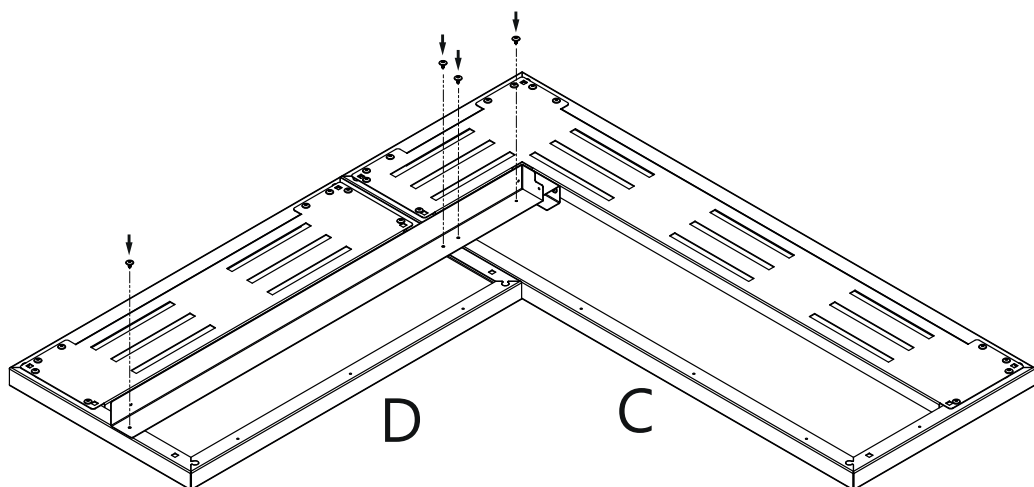
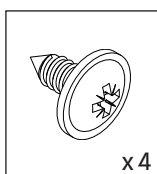
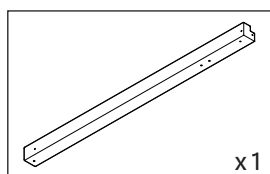
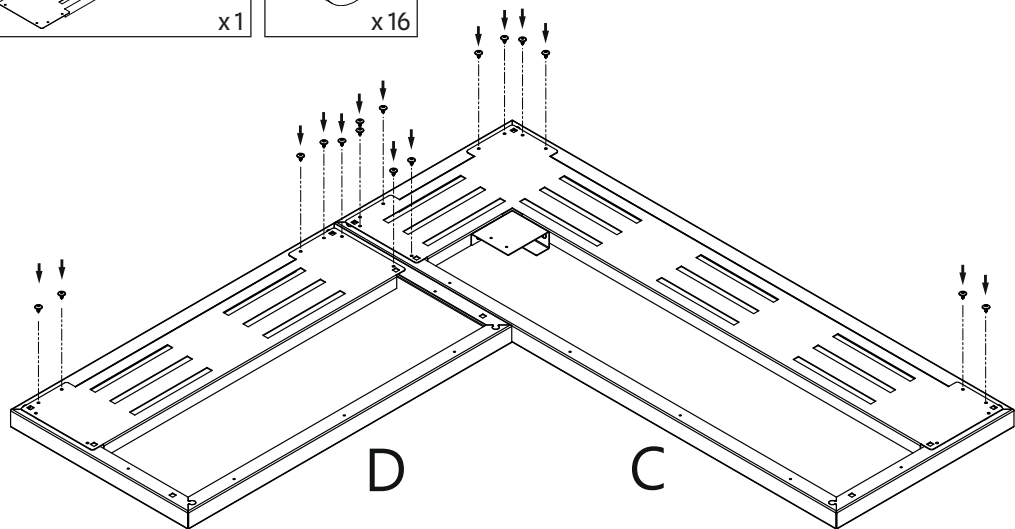
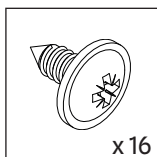
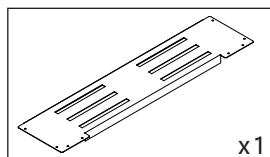

OPTION 2

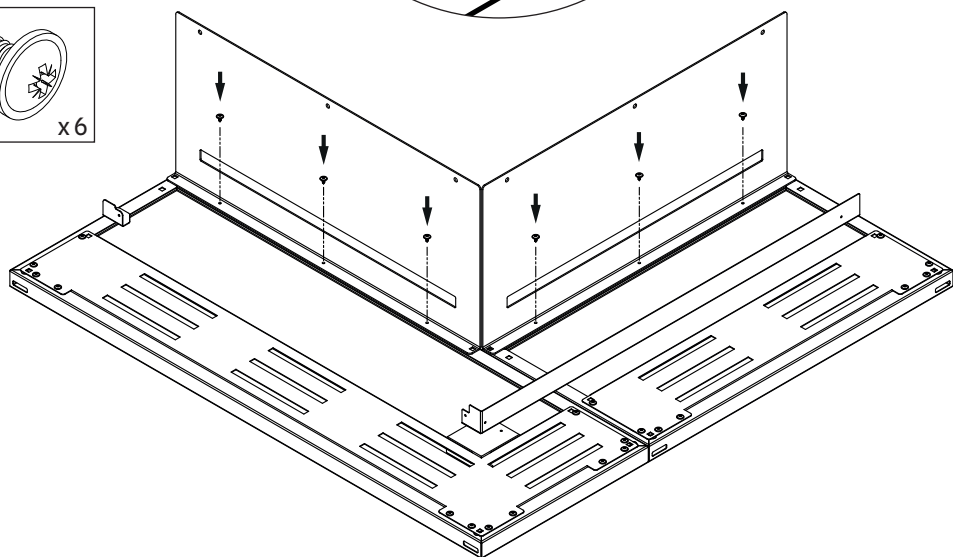
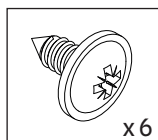
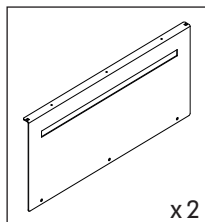
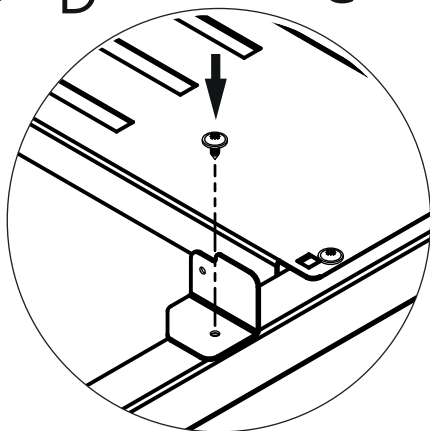
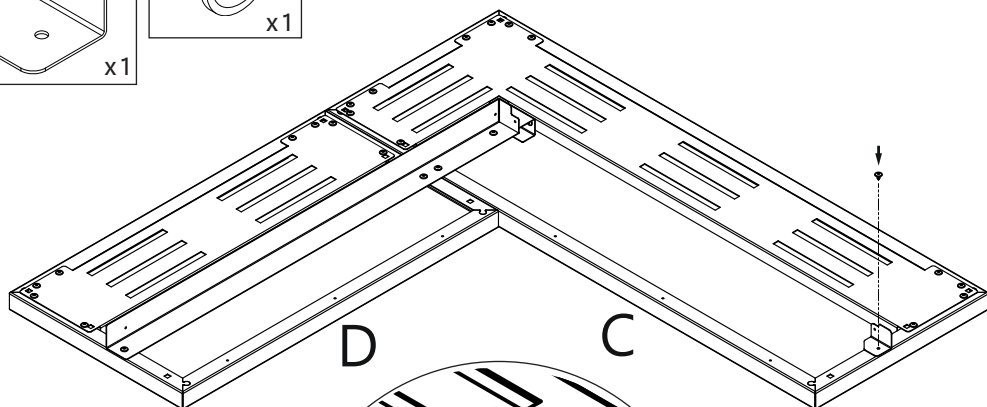
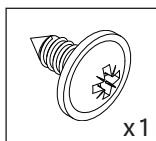
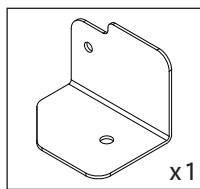

OPTION 2

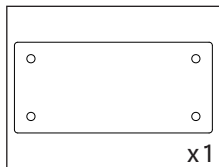

- FR** Une première pièce de fixation est incluse avec votre meuble d'angle, la seconde pièce est incluse dans le meuble que vous placerez à gauche ou à droite.
- ES** La primera pieza de fijación se incluye con su mueble de esquina, y la segunda pieza se incluye con el mueble que colocará a la izquierda o a la derecha.
- DE** Ein erstes Befestigungsteil ist in Ihrem Eckschrank enthalten, das zweite Teil ist in dem Schrank enthalten, den Sie links oder rechts aufstellen.
- IT** Il primo pezzo di fissaggio è incluso nell'unità d'angolo, mentre il secondo è incluso nell'unità da posizionare a sinistra o a destra.
- NL** Het eerste bevestigingsstuk is inbegrepen bij de hoekenheid en het tweede stuk is inbegrepen bij de eenheid die je links of rechts plaatst.
- EN** The first fixing piece is included with your corner unit, and the second is included with the unit you will be placing on the left or right.

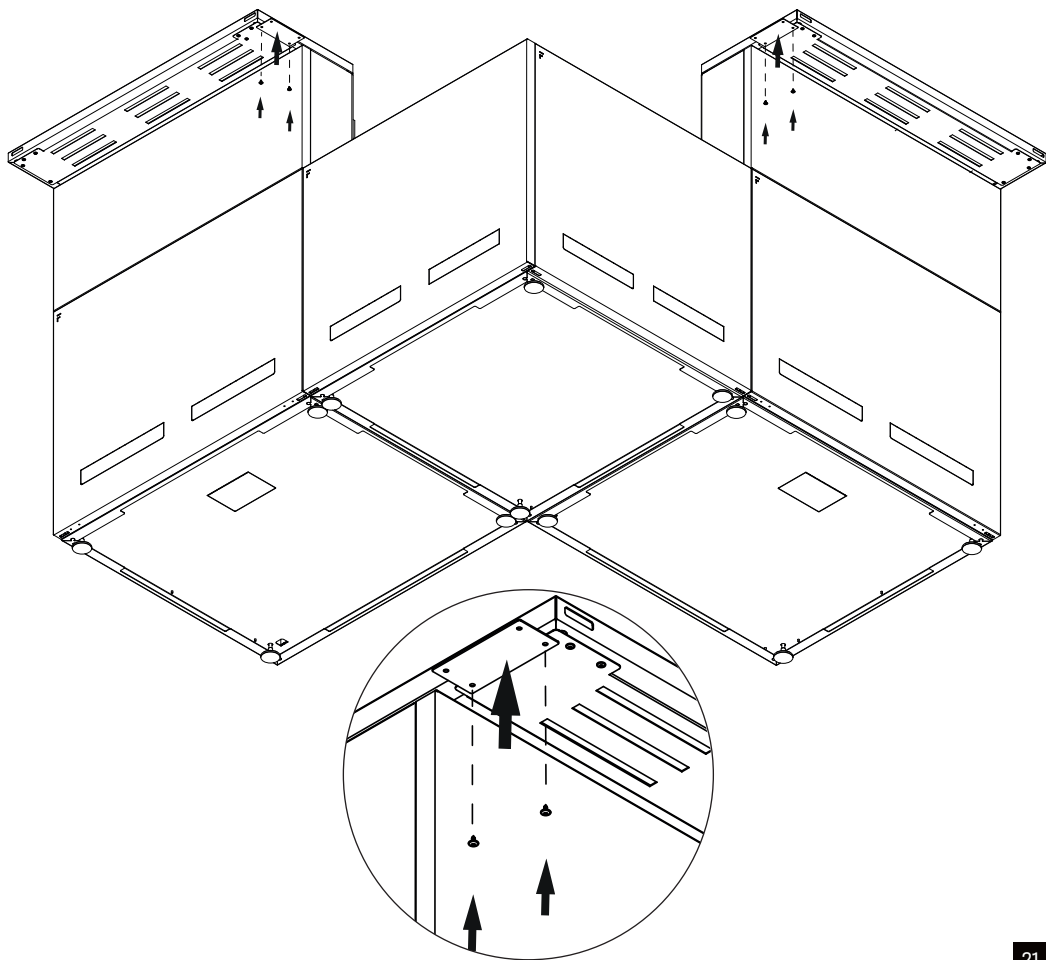

OPTION 2

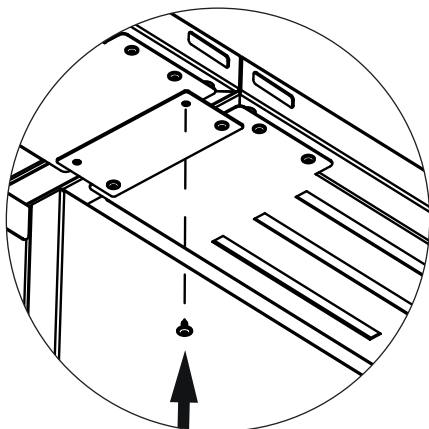
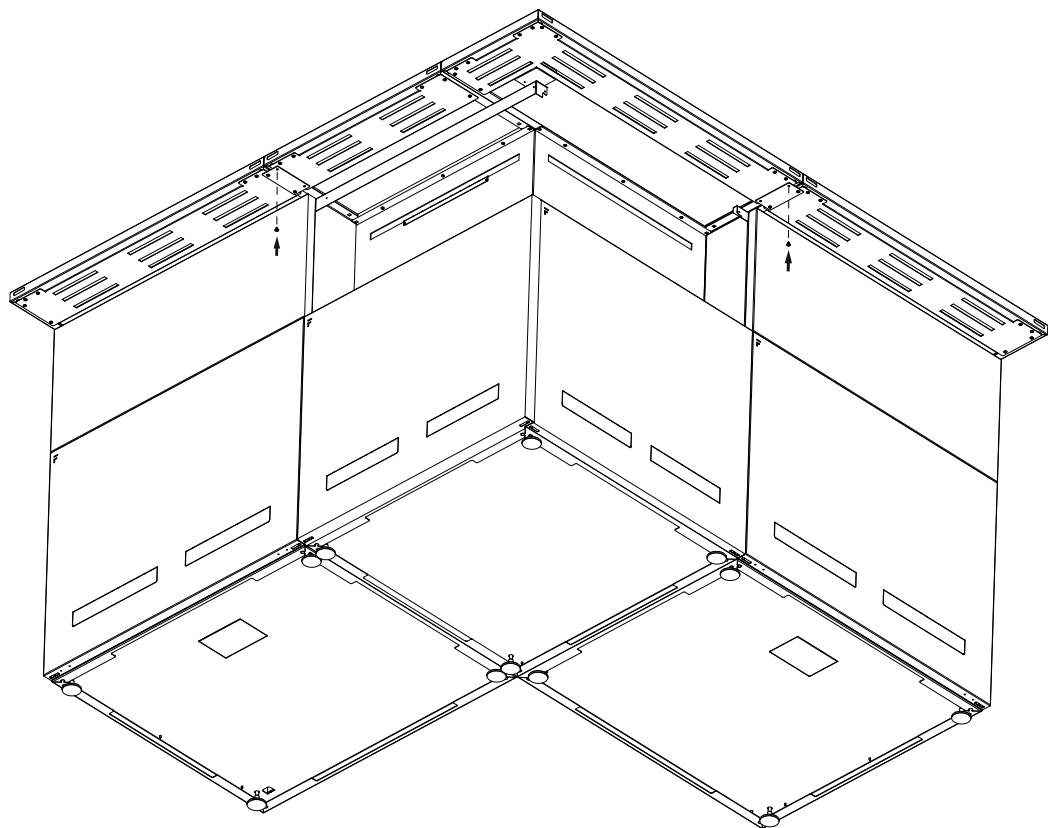
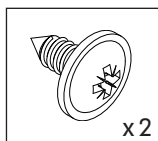

OPTION 1/2

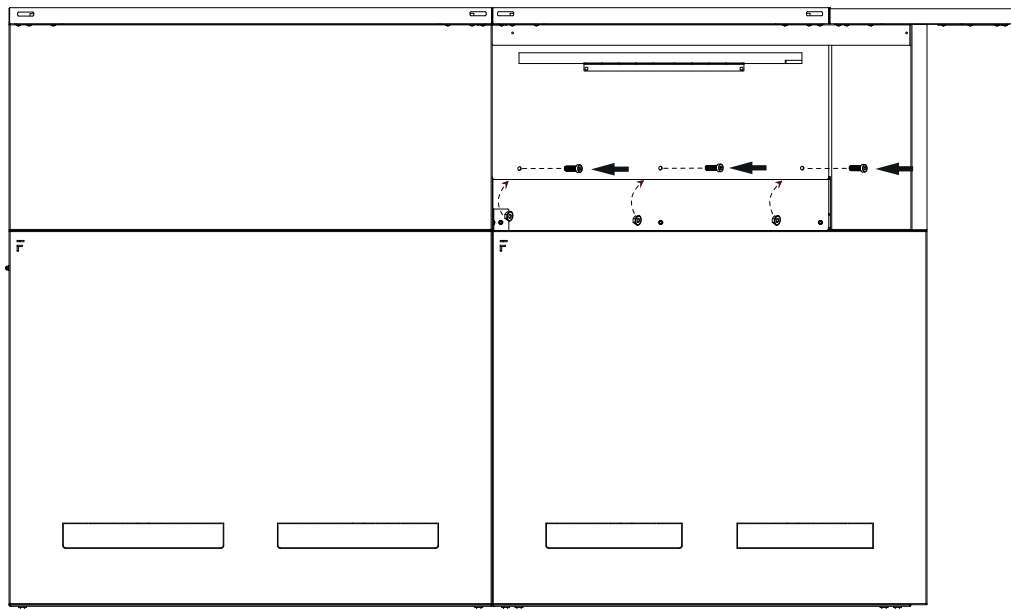
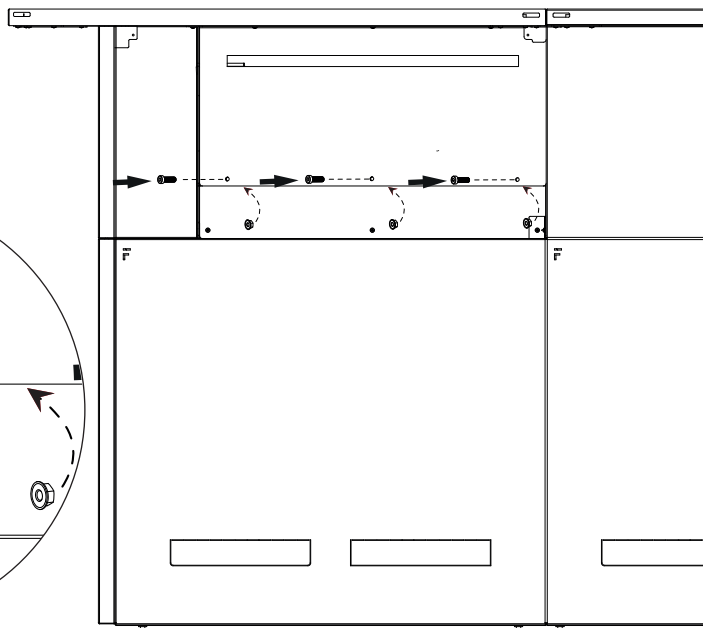
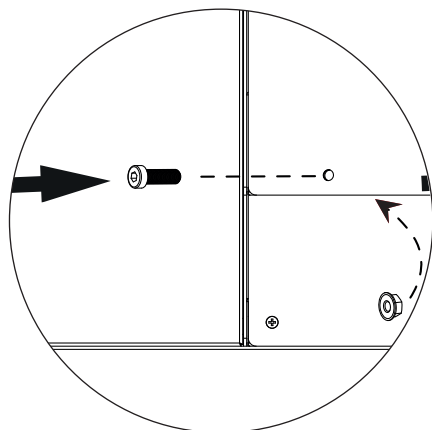
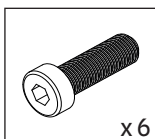
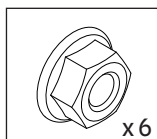

OPTION 1/2

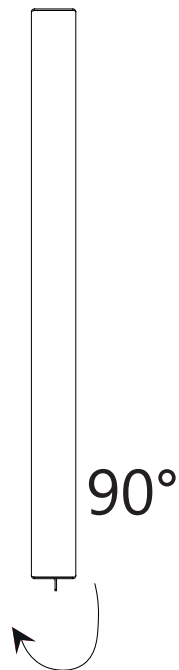
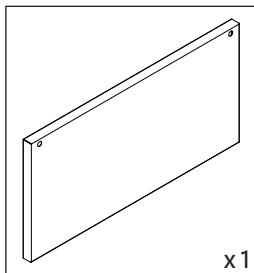
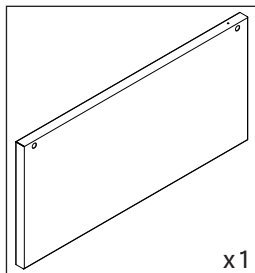

OPTION 1/2

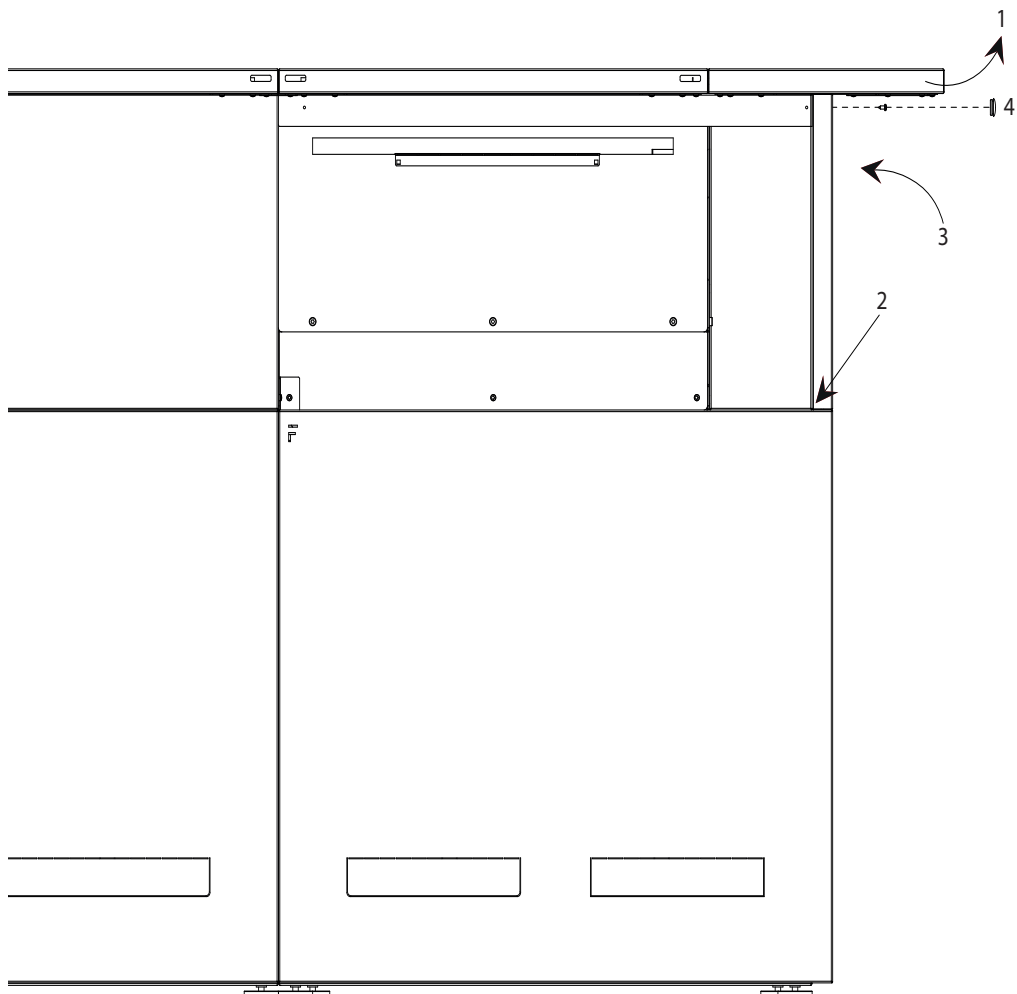
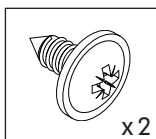
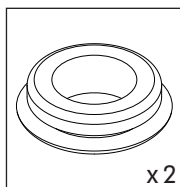

OPTION 1/2

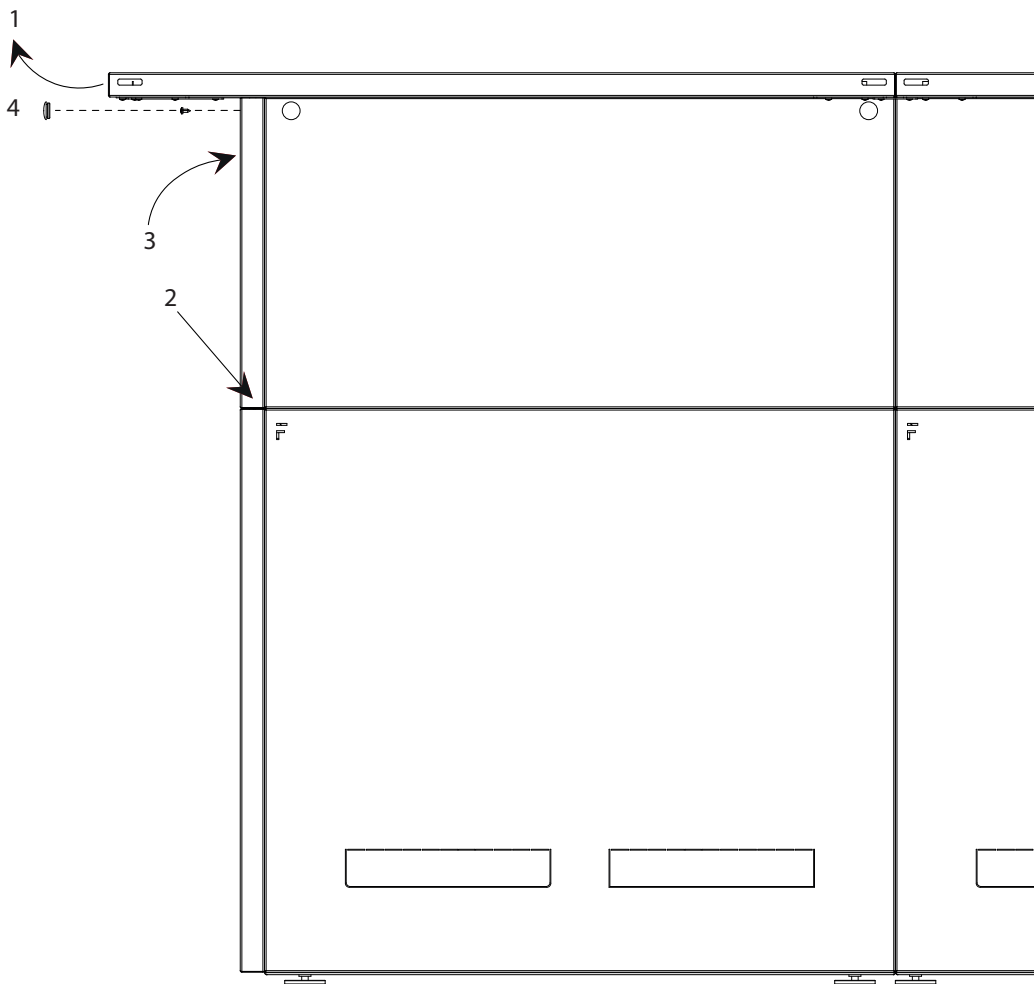
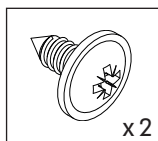
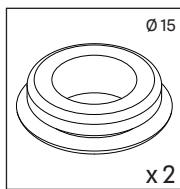

OPTION 1/2

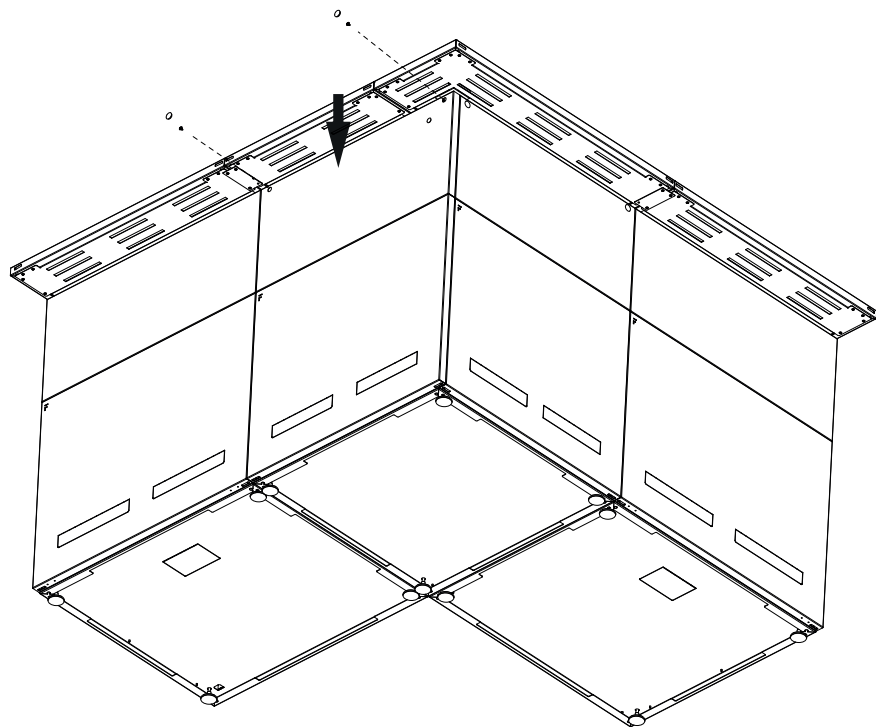
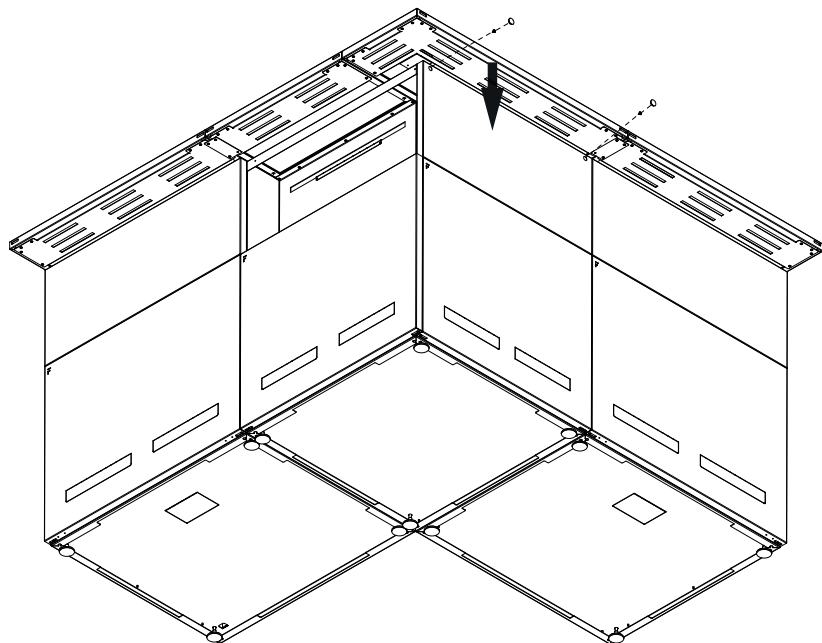

OPTION 2

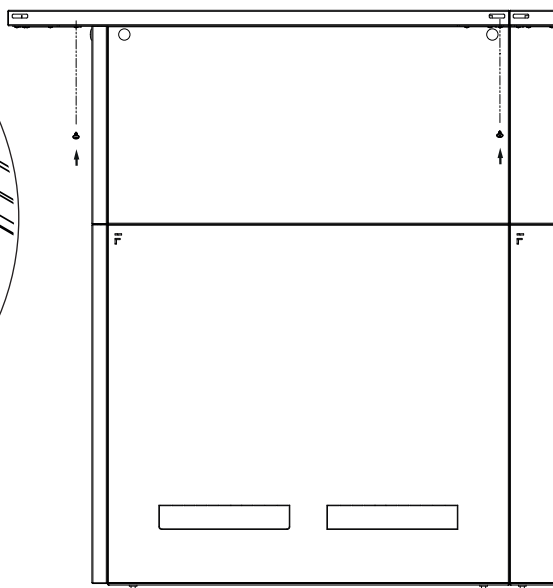
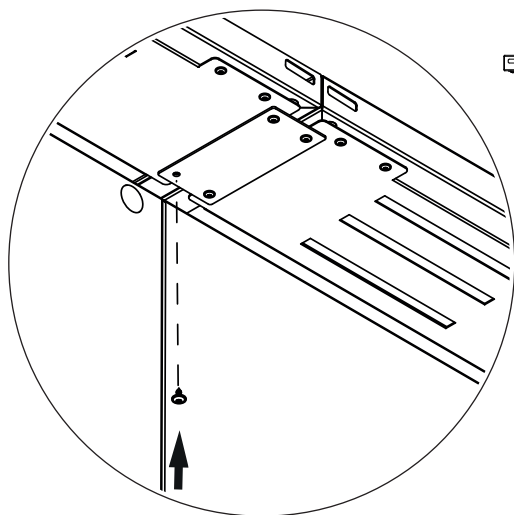
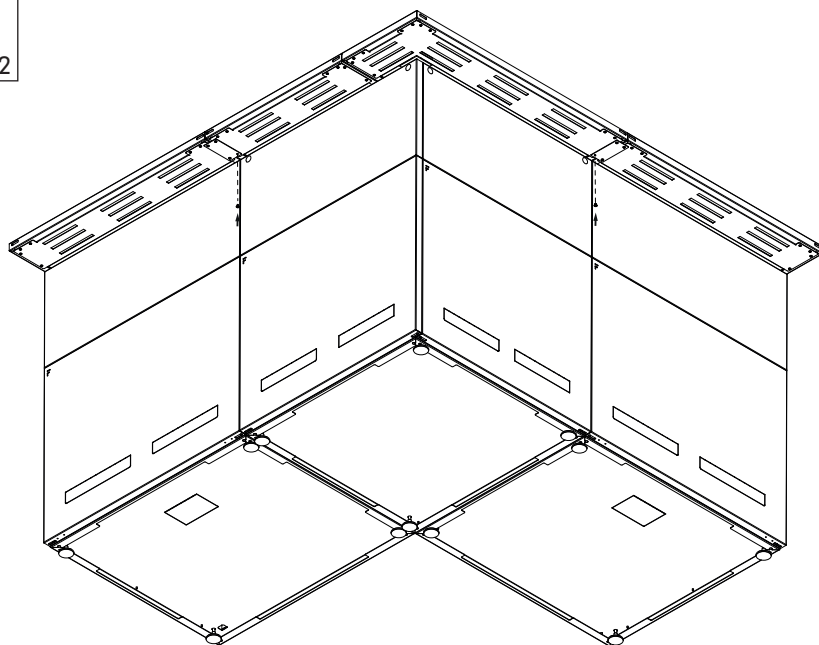
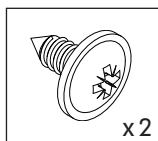

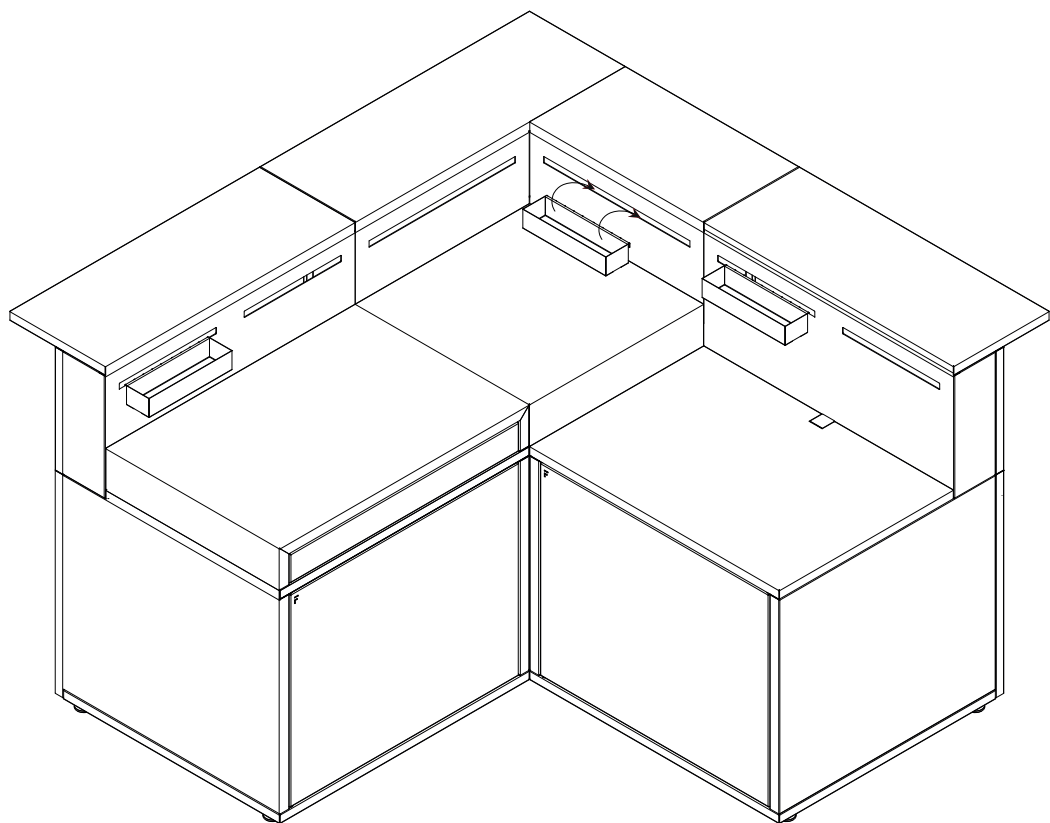
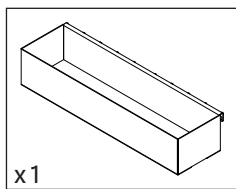

■ CONSIGNES DE SÉCURITÉ

1. Attention ne pas placer la bouteille de gaz sur les tablettes latérales de votre chariot ou de votre support.
2. Si votre plancha avec votre support ou chariot sont protégés par une housse, veillez à la retirer avant toute utilisation et mise en marche.
3. Attention, pour un fonctionnement de votre plancha sur chariot ou support, il est impératif d'utiliser une bouteille de gaz d'un poids maximum de 5 ou 6 kgs.
4. Attention, utiliser votre plancha sur support ou sur chariot dans un endroit bien ventilé.
5. Attention, pendant la cuisson, votre plancha avec support ou chariot doivent se trouver sur une surface plane et stable.
6. Attention, ne jamais conserver une bouteille de gaz supplémentaire (de rechange) à proximité de l'ensemble plancha chariot ou plancha support) lors son fonctionnement.
7. Attention, des parties accessibles du support ou chariot peuvent devenir très chaudes, ne jamais les déplacer lorsque votre plancha est en fonctionnement.
8. Attention, ne pas laisser votre plancha sur support ou sur chariot en fonctionnement à proximité des enfants ou des animaux domestiques.
9. Ne jamais déplacer le chariot lorsque votre plancha est fonctionnement, vérifier à verrouiller les roues.
10. Ne pas manipuler votre support ou chariot avant le refroidissement complet de l'appareil.
11. Attention, ne jamais déplacer votre support ou votre chariot avec la bouteille de gaz sur le logement prévu à cet effet ou la tablette inférieure.
12. Attention, si votre plancha est posée sur un support (table,...) celui-ci doit être en matériel incombustible et votre plancha doit obligatoirement être munie de ses 4 pieds. Si votre plancha est installée sur un chariot mobile il faut utiliser un chariot convenable du type fourni par le fabricant.
13. Attention veiller à centrer votre plancha sur votre support ou éloigner au maximum les parties latérales et arrière afin de ne pas chauffer votre support avec le rayonnement de votre plancha pendant son fonctionnement.
14. Ne pas mettre en contact (latéral ou arrière) votre plancha avec son support pendant le fonctionnement de celle-ci.
15. L'entretien exceptionnel (changement de pièces, intervention en cas d'anomalie) constitue des opérations qui doivent être confiées à un personnel qualifié et agréé par le fabricant ou distributeur.
16. Ne pas manipuler ou soulever votre chariot par les tablettes latérales. Ne pas s'appuyer sur les tablettes lorsqu'elles sont ouvertes.
17. Le poids maximum que peut supporter le chariot est de 40 kg.

■ CONSEILS D'ENTRETIEN

Attention : ne pas appliquer directement sur votre support ou chariot des produits de nettoyage ou dégraissant (décoloration de la peinture). Toujours appliquer sur votre chiffon ou une éponge humide.

Avant de ranger votre plancha sur support, débrancher la bouteille de gaz et stocker la à l'extérieur dans un endroit sec et bien ventilé à l'écart de toute source de chaleur. Ranger votre chariot et votre plancha dans un endroit où ils ne risquent pas d'être endommagés et à l'abri de l'humidité.

Il est recommandé, dans le cas d'une longue inactivité de votre produit de le stocker dans un endroit sec à l'abri des intempéries.

FORGE ADOUR commercialise toute une gamme de housse de protection spécialement étudiée pour assurer une protection optimale de votre produit pendant sa non utilisation.

■ GARANTIE

Durée de la garantie fabricant : 2 ans

Cette garantie prend effet à la date d'achat du produit. Toutes demandes doivent s'effectuer auprès de votre distributeur.

La garantie fabricant ne pourra pas s'appliquer pour les cas suivants :

- Dysfonctionnement du à une cause étrangère au produit (choc, foudre, inondation,...).
- Utilisation du produit n'étant pas en conformité avec cette notice d'utilisation.
- Non respect des consignes de sécurité.
- Utilisation du produit n'ayant aucun rapport avec son utilisation première.
- Toutes modifications effectuées sur le produit ayant pour conséquence une modification des caractéristiques d'origine.
- Toutes interventions réalisées hors du réseau de nos distributeurs agréés.
- Toutes détériorations du produit dues au non respect des consignes d'entretien ou dues à une protection manquante ou inadaptée du produit lors de sa non utilisation.

■ INSTRUCCIONES DE SEGURIDAD

1. Atención: no coloque la bombona de gas sobre las repisas laterales del carro o del soporte.
2. Si la plancha con su soporte o carro estuviera protegida con una funda, retírela antes de cualquier utilización y puesta en marcha.
3. Atención: para el funcionamiento de la plancha sobre carro o soporte, es obligatorio utilizar una bombona de gas con un peso máximo de 5 o 6 kg.
4. Atención: utilice la plancha sobre el soporte o carro en un lugar perfectamente ventilado.
5. Atención: durante el cocinado, su plancha con su soporte o carro deberán encontrarse sobre una superficie plana y estable.
6. Atención: no guarde nunca una bombona de gas suplementaria (de recambio) cerca del conjunto de plancha-carro o plancha-soporte durante su funcionamiento.
7. Atención: las partes accesibles del soporte o el carro podrían estar muy calientes; no los desplace nunca mientras la plancha se encuentra en funcionamiento.
8. Atención: no deje la plancha sobre el soporte o el carro en funcionamiento en la proximidad de niños o animales domésticos.
9. No desplace nunca el carro cuando la plancha se encuentre en funcionamiento; asegúrese de bloquear las ruedas, en el caso de que dispongan de un sistema para ello.
10. No manipule el soporte o el carro antes de que el aparato se enfríe por completo.
11. Atención: no desplace nunca el soporte o el carro con la bombona de gas en el alojamiento previsto para dicho efecto o en la repisa inferior.
12. Atención: si su plancha estuviera colocada sobre un soporte (mesa,...), dicho soporte deberá ser de un material incombustible y la plancha deberá estar provista obligatoriamente de sus 4 patas. Si su plancha estuviera instalada sobre un carro móvil, deberá utilizarse un carro adecuado, del tipo suministrado por el fabricante.
13. Atención: asegúrese de centrar la plancha sobre el soporte o alejar al máximo las partes laterales y trasera para no recalentar el soporte con la irradiación de la plancha durante su funcionamiento.
14. No ponga en contacto (lateral o posterior) la plancha con su soporte durante el funcionamiento de la misma.
15. El mantenimiento excepcional (cambio de piezas, intervenciones en caso de anomalías) incluye operaciones que deberán ser efectuadas únicamente por personal cualificado y autorizado por el fabricante o el distribuidor.
16. No manipule o levante su carro por los estantes laterales. No se apoye en las bandejas laterales cuando se encuentren abiertas.
17. El peso máximo que puede cargar el soporte es de 40 kg.

■ CONSEJOS DE MANTENIMIENTO

Atención: no aplique productos de limpieza o desengrasantes directamente sobre el soporte o el carro (decoloración de la pintura). Aplique siempre el producto adecuado sobre un paño o una esponja húmeda.

Antes de almacenar la plancha, desconecte la bombona de gas y guárdela en un lugar exterior seco y bien ventilado, lejos de cualquier fuente de calor. Guarde el carro y la plancha en un lugar donde no corran el riesgo de resultar dañados y perfectamente protegidos de la humedad.

En caso de inactividad prolongada del producto, se recomienda guardarlo en un lugar seco y protegido de la intemperie.

FORGE ADOUR comercializa una gama completa de fundas de protección especialmente estudiadas para garantizar una protección óptima de su producto mientras no se utiliza.

■ GARANTÍA

Duración de la garantía del fabricante: 2 años.

Esta garantía entrará en vigor en la fecha de compra del producto. Cualquier solicitud sobre la garantía deberá hacerse al distribuidor.

La garantía del fabricante no podrá aplicarse en los casos siguientes:

- Fallo de funcionamiento debido a una causa ajena al producto (golpes, rayos, inundaciones...)
- Utilización del producto sin respetar las indicaciones del presente manual de instrucciones.
- Incumplimiento de las instrucciones de seguridad.
- Utilización del producto para un uso distinto al previsto originalmente.
- Modificaciones efectuadas en el producto y que tengan como consecuencia la modificación de las características originales.
- Intervenciones efectuadas por personal ajeno a nuestros distribuidores autorizados.
- Cualquier deterioro del producto debido al incumplimiento de las instrucciones de mantenimiento, a la falta de protección o a una protección inadecuada del producto mientras no se utiliza.

■ SICHERHEITSHINWEISE

1. Achten Sie darauf, dass Sie die Gasflasche nicht auf die seitlichen Regale Ihres Trolleys oder Trägers stellen.
2. Wenn Ihr Plancha-Grill mit Träger oder Trolley durch eine Abdeckung geschützt ist, entfernen Sie diese vor Gebrauch und Inbetriebnahme.
3. Achtung, für den Betrieb Ihres Plancha-Grills auf einem Trolley oder Träger ist es ZWINGEND NOTWENDIG, eine Gasflasche mit einem maximalen Gewicht von 5 oder 6 kg zu verwenden.
4. Seien Sie vorsichtig und verwenden Sie Ihren Plancha-Grill mit Träger oder Trolley an einem gut belüfteten Ort.
5. Achtung, während er in Betrieb ist, muss Ihr Plancha-Grill mit Träger oder Trolley auf einer ebenen und stabilen Oberfläche stehen.
6. Achtung, bewahren Sie bitte niemals eine zusätzliche (Ersatz-)Gasflasche in der Nähe des Plancha Grills mit Trolley oder Träger auf, während er in Betrieb ist.
7. Achtung, Teile des Trägers oder Trolleys können sehr heiß werden, versuchen Sie nicht, diesen zu bewegen, während ihr Plancha-Grill in Betrieb ist.
8. Achtung, verwenden Sie Ihren Plancha-Grill mit Träger oder Trolley nicht in der Nähe von Kindern oder Haustieren.
9. Der Trolley darf nie bewegt werden, während Ihr Plancha-Grill in Betrieb ist. Vergewissern Sie sich, dass die Räder arretiert sind.
10. Fassen Sie den Träger oder den Trolley erst an, wenn das Gerät vollständig abgekühlt ist.
11. Achtung, bewegen Sie niemals Ihren Träger oder Trolley, während sich die Gasflasche auf dem dafür vorgesehenen Gehäuse oder der unteren Ablage befindet.
12. Achtung, wenn Sie Ihren Plancha-Grill auf einer Unterlage (Tisch, etc.) verwenden, muss diese aus nicht brennbarem Material bestehen und es müssen alle 4 Füße an Ihrem Plancha-Grill montiert sein. Wenn Sie Ihren Plancha-Grill auf einem fahrbaren Trolley verwenden wollen, stellen Sie sicher, dass es sich um ein Modell des Herstellers handelt.
13. Achten Sie darauf, dass Sie Ihren Plancha-Grill auf dem Träger zentrieren oder die Seiten und Rückenteile des Trägers so weit wie möglich vom Gerät entfernen, damit diese sich nicht durch die Hitzeabstrahlung des Plancha-Grills erhitzen.
14. Stellen Sie sicher, dass Ihr Plancha-Grill, während er in Betrieb ist, den Träger nicht berührt (hinten oder an den Seiten).
15. Außergewöhnliche Wartungsarbeiten (Austausch von Teilen, Reparaturen bei Störungen) dürfen nur durch vom Hersteller oder Händler zugelassenes Fachpersonal vorgenommen werden.
16. Heben oder handhaben Sie Ihren Trolley nicht an den seitlichen Regalen. Lehnen Sie sich nicht auf die geöffneten seitlichen Ablageflächen.
17. Das maximale Gewicht, das der Trolley tragen kann, beträgt 40 kg.

■ WARTUNGSANLEITUNGEN

Achtung: tragen Sie Reinigungs- oder Entfettungsmittel nicht direkt auf Ihren Träger oder Trolley auf (Farbveränderungen). Benutzen Sie immer ein feuchtes Tuch oder einen Schwamm, um es aufzutragen.

Bevor Sie Ihren Plancha-Grill mit Träger verstauen, trennen Sie die Gasflasche vom Gerät und lagern Sie sie an einem trockenen, gut gelüfteten Ort, fernab von Wärmequellen. Bewahren Sie Ihren Trolley und Ihren Plancha-Grill an einem Ort auf, an dem sie nicht beschädigt werden und vor Feuchtigkeit geschützt sind.

Es wird empfohlen, das Gerät bei längerer Nichtverwendung an einem trockenen, vor Witterungseinflüssen geschützten Ort zu lagern.

FORGE ADOUR vertreibt eine ganze Reihe von Schutzhüllen, die speziell für den optimalen Schutz Ihres Produktes bei Nichtgebrauch entwickelt wurden.

■ GARANTIE

Dauer der herstellergewährleistung: 2 Jahre

Die hersteller gewährleistung beginnt mit dem kaufdatum des produkts. Alle anfragen sind an ihren händler zu richten ausgenommen von der garantieleistung sind :

- Schäden, die durch äußere ursachen entstanden sind (blitzschlag, wasser, usw).
- Betrieb des geräts außerhalb der in dieser gebrauchsanleitung beschrieben vorschriften.
- Nichteinhaltung der sicherheitshinweise.
- Zweckentfremdete verwendung des geräts.
- Jegliche am gerät vorgenommene ändering, die zu einer änderung der ursprünglichen eigenschaften führt.
- Jegliche intervention, die nicht von einem zugelassenen händler durchgeführt wurde.
- Jegliche beschädigung des produkts aufgrund der nichteinhaltung der pflege- und wartungshinweise oder aufgrund eines mangelnden oder ungeeigneten schultzes des produkts bei nichtverwendung.

■ ISTRUZIONI DI SICUREZZO

1. Fare attenzione a non posizionare la bombola di gas sugli scaffali laterali del carrello o del supporto.
2. Se la plancha con il supporto o il carrello è protetta da una copertura, rimuovila prima dell'uso e della messa in funzione.
3. Attenzione, per il funzionamento della plancha su carrello o supporto, è **INDISPENSABILE** utilizzare una bombola di gas del peso massimo di 5 o 6 kg.
4. Attenzione, usare la plancha su un supporto o su un carrello in un luogo ben ventilato.
5. Attenzione, durante la cottura, la plancha con il supporto o il carrello devono trovarsi su una superficie piana e stabile.
6. Attenzione, non conservare mai una bombola di gas supplementare (di riserva) vicino alla plancha - carrello o plancha - supporto durante il funzionamento.
7. Attenzione, le parti accessibili del supporto o del carrello possono diventare molto calde, non spostarle mai quando la plancha è in uso.
8. Attenzione, non lasciare la plancha in funzione su un supporto o su un carrello vicino ai bambini o animali domestici.
9. Non spostare mai il carrello mentre la plancha è in funzione, accertarsi di bloccare le ruote.
10. Non manipolare il supporto o il carrello fino a quando l'unità non si è raffreddata completamente.
11. Attenzione, non spostare mai il supporto o il carrello con la bombola del gas nell'apposito alloggiamento o nel ripiano inferiore.
12. Attenzione, se la plancha è posizionata su un supporto (tavolo,...) esso deve essere fatto di materiale non combustibile e la plancha deve essere equipaggiata con i suoi 4 piedini. Se la plancha è installata su un carrello mobile, utilizzare un carrello adatto del tipo fornito dal produttore.
13. Fare attenzione a centrare la plancha sul supporto o allontanare al massimo le parti laterali e posteriori in modo da non riscaldare il supporto con l'irraggiamento della plancha durante il funzionamento.
14. Non mettere in contatto (laterale o posteriore) la plancha con il suo supporto durante il funzionamento.
15. Le operazioni di manutenzione eccezionali (sostituzione di pezzi, riparazioni in caso di disfunzione) sono operazioni che devono essere affidate a personale qualificato e approvato dal costruttore o dal rivenditore.
16. Non manipolare o sollevare il carrello tramite gli scaffali laterali. Non appoggiarsi sui ripiani laterali quando sono aperti.
17. Il peso massimo che il carrello può sostenere è di 40 kg.

■ CONSIGLI PER LA MANUTENZIONE

Attenzione: non applicare prodotti detergenti o sgrassanti (decolorazione della vernice) direttamente sul supporto o sul carrello. Applicare sempre su un panno o una spugna umida.

Prima di riporre la plancha su un supporto, scollegare la bombola del gas e conservarla all'esterno in un luogo asciutto e ben ventilato, lontano da fonti di calore. Riporre il carrello e la plancha in un luogo dove non c'è rischio di essere danneggiati e al riparo dall'umidità.

Si consiglia, in caso di lunga inattività del prodotto, di conservarlo in un luogo asciutto e al riparo dalle intemperie. FORGE ADOUR commercializza un'intera gamma di coperture protettive appositamente progettate per garantire una protezione ottimale del prodotto durante l'inutilizzo.

■ GARANZIA

Durata della garanzia del produttore: 2 anni.

Questa garanzia ha effetto dalla data di acquisto del prodotto. Tutte le richieste devono essere eseguite al rivenditore.

La garanzia del produttore non si applica nei casi seguenti:

- Disfunzione dovuta a una causa estranea al prodotto (urto, fulmine, inondazione,...).
- Utilizzo del prodotto non conforme a queste istruzioni.
- Utilizzo del prodotto non attinente alla sua destinazione d'uso.
- Tutti gli interventi eseguiti al di fuori della rete dei nostri rivenditori autorizzati.
- Eventuali danni al prodotto dovuti alla protezione mancante inadeguata del prodotto quando non è in uso.
- Qualsiasi modifica apportata al prodotto che abbia come conseguenza una modifica delle caratteristiche d'origine.
- Mancato rispetto delle istruzioni di sicurezza.

■ VOORZORGSMAATREGELEN VOOR GEBRUIJ

1. Opgelet, zaet de gasfles niet op de zijplankjes van het wagentje of de houder.
2. Als de plancha met de houder swordt beschermd door een hoes, let er dan op om deze te verwijderen voor ieder gebruik en voordat u de plancha aanzet.
3. Opgelet, voor de werking van de plancha op een wagentje of een houder is het IMPERATIEF om een gasfles van maximum 5 / 6 kgs te gebruiken.
4. Opgelet, gebruik uw plancha op een houder of een wagentje in een goed geventileerde ruimte.
5. Opgelet, tijdens het koken moet de plancha met zijn houder of het wagentje op een vlakke en stabiele ondergrond staan, ie een zone die vrij is van brandbaar materiaal.
6. Opegelet, bewaar nooit een extra gasfles (ter vervanging) in de buurt van de plancha, de houder of het wagentje.
7. Opgelet, toegankelijke delen van houder of het wagentje kunnen erg zijn, verplaats de houder of het wagentje nooit als de plancha aan staat.
8. Opgelet, deze plancha word warm. Verplaats de houder opf het wagentje nooit tijdens het gebruik.
9. Opgelet, houd de plancha op de houder of het wagentje in werking buiten het bereik van kinderen en huisdieren.
10. Verplaats het wagentje nooit als de plancha aan staat. Let er op om de zwenkwieltjes te vergrendelen na iedere verplasssing van het wagentje.
11. Opgelet, raak de houder of het wagentje niet aan voordat het apparaat volledig is afgekoeld.
12. Opgelet, verplaats de houder of het wagentje nooit met de gasfles in het daarvoor bestende compartiment of op de onderplank.
13. Opgelet, als het apparaat op een houder staat (tafel,...)moet deze van onbrandbaar materiaal zijn en de plancha moet verplicht zijn voorzien van de 4 poten, als het apparaat op een mobiel wagentje staat moet er een behoorlijk wagentje worden gebruikt, van het type geleverd door de fabrikant.
14. OPgelet, let er op dat de plancha in het midden van de houder staat of verwijder zo veel mogelijk de zijkanten en de achterkant om de houder niet heet te laten worden met de straling van de plancha tijdens de werking.
15. Buitengewoon onderhoud (vervangen van onderdelen, ingreep in geval van storing) zijn handelingen die moeten worden uitgevoerd door bevoegd personeel, erkend door de fabrikant of de dealer.
16. Niet behan delen of lift de wagen door kant tabletten. Leun niet op de zijtafels wanneer ze open zijn.
17. Het maximale gewicht dat de trolley kan dragen is 40 kg.

■ ONDERHOUDSADVIEZNL

Opget : Pas niet direct reinigings- of ontvettingsmiddelen toe op de houder of het wagentje (verkleuring van de verf). Pas het middel altijd toe op een vochtige doek of spons.

Voordat u plancha opbergt op de houder, eerst de gasfles loshalen en buiten opslaan, in een droge en goed geventileerde ruimte uit de buurt van warmtebronnen. Berg uw wagentje met de plancha op, op een niet vochtige plek waar hij niet kan worden beschadigd.

Als u het product lange tijd niet gebruikt, word het aanbevolen omp het op te slaan op een droge plek, niet blootgesteld aan slechte weersomstandigheden.

FORGE ADOUR brengt een compleet assortiment joezen op de markt, speciaal ontworpen om uw product optimaal te beschermen als het niet word gebruikt. Aarzel niet om uw dealer om advies te vragen.

■ GARANTIE

Duur van de garantie van de fabrikant: 2 jaar.

De garantie van de fabrikant gaat in op de datum van aankoop van het product. Alle aanvragen moeten swordn gedaan bij uw dealer.

De garantie is niet van toepassing in geval van :

- Disfunctioneren wegens een niet in het product zelf gelegen oorzaak (schok, bliksem, over stroming, etc)
- Gebruik van het apparaat dat niet overeenkomt met de voorwaarden in deze gebruiksaanwijzing
- Niet naleven van de veiligheidsvoorschriften.
- Gebruik van het apparaat dat geen enkel verband houdt met het gebruik waar het in eerste instantie voor bedoeld is.
- Alle wijzigingen aangebracht an het apparaat die een wijziging van de oorspronkelijke kenmerken tot gevolg hebben.
- Elke interventie uitgevoerd buiten het netwerk van onze erkende verkopers.
- Alle beschadigingen van het product te wijten aan het niet in acht nemen van de onderhoudsinstructies of te wijten aan ontbrekende of niet aangepaste bescherming van het product als het niet gebruikt.

■ SAFETY INSTRUCTIONS

1. Do not place the gas bottle on the side trays of your rolling cart or stand.
2. If your plancha with its stand or rolling cart are protected by a soft cover, make sure to remove it before using or turning on the plancha.
3. Important: When using your plancha on a rolling cart or stand, NEVER use a gas bottle that weighs more than 6 kg.
4. Important: Always use your plancha on its stand or rolling cart in a properly ventilated area.
5. Important: When cooking, always position your plancha with its stand or rolling cart on a flat, stable surface.
6. Important: Never keep spare gas bottles near the plancha with its rolling cart or stand when your plancha is ON.
7. Important: Accessible parts of the stand or rolling cart may get very hot. Never move them when your plancha is ON.
8. Important: Never leave your plancha on its stand or rolling cart near children or pets when it is ON.
9. Never move the rolling cart when the plancha is ON. Make sure to lock the wheels.
10. Do not handle your stand or rolling cart until the appliance has completely cooled.
11. Important: Never move your stand or rolling cart with the gas bottle in the housing provided for this purpose or on the bottom shelf.
12. Important: If your plancha is positioned on a stand (table, etc.), the stand must be made of non-combustible materials and your plancha must be fitted with its 4 legs. If your plancha is installed on a rolling cart, use a suitable type such as the one supplied by the manufacturer.
13. Make sure to center your plancha on its stand or ensure that its sides and rear are as far as possible to prevent the heat radiating from the plancha from heating the stand when ON.
14. Your plancha must not be in contact with its stand (sides or rear) when ON.
15. Exceptional maintenance operations (replacing parts, servicing in case of malfunction) must be entrusted to qualified personnel authorized by the manufacturer or retailer.
16. Do not handle or lift your rolling cart by the side trays. Do not lean on the side shelves when they are open.
17. The maximum weight the trolley can carry is 40 kg.

■ MAINTENANCE INSTRUCTIONS

Important: Do not apply cleaning or grease-removal products directly to your stand or rolling cart (may discolor the paint). Always use your cloth or a damp sponge.

Before storing your plancha on its stand, disconnect the gas bottle and store it outside in a dry, ventilated area, away from all heat sources. Store your rolling cart and plancha in a dry area where there is no risk of damage or humidity.

If your product will not be used for a long time, it is recommended to store it in a dry, sheltered place.

FORGE ADOUR sells a full line of protective soft covers specially designed to provide maximum protection for your product when not in use.

■ WARRANTY

Length of manufacturer's warranty: 2 years.

The warranty enters into effect on the date the product is purchased. For all warranty-related matters, contact your retailer.

The warranty shall not apply in the following cases:

- Malfunction due to a reason unrelated to the product (impact, lightning, flooding, etc.).
- Use of the product that does not comply with these instructions.
- Failure to comply with all safety instructions.
- Use of the product for purposes other than its intended use.
- Any modification made to the product resulting in a change to its original characteristics.
- Any intervention not performed by our authorized retailers.
- Any damage to the product due to non-compliance with the maintenance instructions or to failure to protect the product properly when not in use.

FORGE ADOUR



FORGEADOUR.COM

66 Av du 08 Mai 1945
64100 BAYONNE
Tél. +33 (0)5 59 42 40 88
contact@forgeadour.fr
www.forgeadour.com

Réf constructeur :
FORGE ADOUR IBERICA,
S.L- Pol. Ind. Los Varales, C/Vidrio, Parcela 42
06220 VILLAFRANCA DE LOS BARROS - ESPAGNE



Adresses sur quefairedemesdechets.fr

06-SAAF CBN-FR-ES-DE-IT-NL-DE 00003 ED02